

TRAVEL PRO ES



www.max-vitaal.nl



GEBRUIKSHANDLEIDING

Pride[®]
Mobility Products Europe B.V.
www.pridemobility.com

Castricummer Werf 26

1901 RW Castricum

The Netherlands

VEILIGHEIDSVOORSCHRIFTEN



WAARSCHUWING! Het eerste afstellen van deze scootmobiel en het uitvoeren van alle in deze handleiding gegeven procedures dient door een goedgekeurde Pride Leverancier of een bevoegde monteur te geschieden.

Lees eerst deze handleiding en volg alle instructies op, voordat u van plan bent uw scootmobiel voor het eerst te gaan gebruiken. De volgende symbolen zullen in deze handleiding worden gebruikt om waarschuwing en gevaar aan te geven.



WAARSCHUWING! Geeft een toestand of situatie aan die mogelijk gevaarlijk kan zijn. Indien de aangegeven procedures niet opgevolgd worden, kunnen hierdoor persoonlijke verwondingen, beschadiging van onderdelen, of storingen veroorzaakt worden. Op het product wordt deze afbeelding weergegeven als een zwart symbool op een gele driehoek met een zwart kader.



VERPLICHT! Deze handelingen dienen uitgevoerd te worden zoals is voorgeschreven. Indien verplichte handelingen niet uitgevoerd worden, kunnen hierdoor persoonlijke verwondingen en/of beschadiging van de apparatuur veroorzaakt worden. Op het product wordt deze afbeelding weergegeven als een wit symbool op een blauwe stip met een wit kader.



VERBODEN! Deze handelingen zijn verboden. Deze handelingen dienen op geen enkel ogenblik, of onder welke omstandigheden dan ook, uitgevoerd te worden. Indien een verboden handeling uitgevoerd wordt, kunnen hierdoor persoonlijke verwondingen, en/of beschadiging van de apparatuur veroorzaakt worden. Op het product wordt deze afbeelding weergegeven als een zwart symbool met een rode cirkel en een rode schuine streep.

Vul alstublieft de volgende informatie in voor snelle referentie:

Pride Leverancier: _____
Adres: _____
Telefoon nummer: _____
Koop Datum: _____ Serie nummer: _____

OPMERKING: Deze eigenaars handleiding is samengesteld uit de laatste specificaties en product informatie op de tijd van publicatie. We behouden ons het recht voor veranderingen aan te brengen indien nodig. Enige veranderingen aan onze producten kunnen geringe verschillen tussen de illustraties en de verklaringen in deze handleiding tot stand brengen en het product welk u gekocht heeft. De meest recente/huidige versie van deze handleiding is via onze website verkrijgbaar.

DEALER:



INHOUD

I. INLEIDING	4
II. VEILIGHEID	5
III. UW SCOOTMOBIEL	19
IV. ACCU'S EN HET LADEN	24
V. GEBRUIK	29
VI. INSTELBAARHEID	31
VII. DEMONTAGE EN MONTAGE	33
VIII. HET OPLOSSEN VAN PROBLEMEN	35
IX. VERZORGING EN ONDERHOUD	37
X. GARANTIE	40

I. INLEIDING

VEILIGHEID

WELKOM bij Pride Mobility Products (Pride). Het product dat u gekocht hebt combineert state of the art onderdelen met **veiligheid**, comfort en styling. Wij zijn er zeker van dat de ontwerp kenmerken u van de gemakken zullen voorzien die u verwacht in het dagelijkse leven. Een goed inzicht in het **veilig** bedienen en verzorgen van uw scootmobiel zullen u jaren probleemloze dienst en service geven

Lees en volg alle voorschriften, waarschuwingen en aantekeningen in uw handleiding vooraleer u probeert uw scootmobiel voor de eerste maal te besturen. U moet ook alle voorschriften, waarschuwingen en aantekeningen lezen in alle bijgevoegde handleidingen bij uw scootmobiel, vooraleer u de scootmobiel voor de eerste maal bestuurt. Daarnaast berust uw **veiligheid** op u, en op uw leverancier, hulpverlener of medische begeleider, en op uw gezond verstand.

Als er enige informatie is in deze handleiding die u niet begrijpt, of als u verdere hulp nodig heeft in de assemblage of bediening, neem alstublieft contact op met uw bevoegde Pride Leverancier. **Nalatigheid om de voorschriften, waarschuwingen, en aantekeningen in deze handleiding te volgen en deze op uw Pride product kunnen persoonlijk letsel of schade aan het product als gevolg hebben en de Pride product garantie laten vervallen.**

LEVERANCIER OVEREENKOMST

Door ontvangst van dit product belooft u dat u dit product niet zult veranderen, wijzigen, of modificeren, of enige beschermingen, beveiligingen of andere veiligheidskarakteristieken van dit product zult verwijderen of onbruikbaar zult maken; U belooft tevens dat u niet zult nalaten, weigeren of verzuimen om enige modificatie kits van tijd tot tijd te installeren die door Pride worden voorzien om het veilige gebruik van dit product te verbeteren of te behouden.

VERZENDING EN LEVERING

Verzeker u ervan dat de levering volledig is alvorens u uw scootmobiel gebruikt, aangezien sommige delen individueel verpakt kunnen zijn. Indien u niet de volledige levering heeft gekregen, dan moet u onmiddellijk uw erkende Pride Leverancier benaderen. Indien verpakking of inhoud schade heeft opgelopen tijdens het transport, gelieve dan de verantwoordelijke transportfirma te benaderen.

INFORMATIE-UITWISSELING

Wij willen uw vragen, commentaar en suggesties graag ontvangen over deze handleiding. We willen ook graag feedback over de veiligheid en betrouwbaarheid van uw nieuwe scootmobiel en over de service die u ontvangt van uw bevoegde Pride Leverancier. Gelieve ons te informeren in verband met eventuele adreswijziging, zodat we u op de hoogte kunnen houden over veiligheid, nieuwe producten, en nieuwe opties die het u mogelijk maken om uw scootmobiel meer te gebruiken en er meer van te genieten. Neem alstublieft contact op met ons op het adres hieronder:

Pride Mobility Products Europe B.V.
Castricummer Werf 26
1901 RW Castricum
The Netherlands

LET OP: Als u ooit uw product registratie kaart verliest of misplaatst, of uw kopie van deze handleiding, neem aub contact op met ons, en we sturen u graag meteen een nieuwe op.

II. VEILIGHEID

PRODUCT VEILIGHEID SYMBOLEN

De symbolen hieronder zijn gebruikt op de scootmobiel om waarschuwingen, verplichte handelingen, en verboden handelingen aan te geven. Het is van belang dat u deze leest en volkomen begrijpt.



Lees en volg de informatie in de gebruikers handleiding



Maximum gewichtscapaciteit.



Knijp/drang punten gecreëerd gedurende assemblage.



Batterijen bevatten corrosieve chemicaliën.



EMI/RFI - Dit product is getest en voldoet aan de immuniteitseis van 20 V/m.



Duidt een risico aan op elektrische schokken.



Ontgendeld en in vrijloop.

Schakel de scootmobiel niet in vrijloop op een helling.

Plaats het voertuig op een horizontaal oppervlak en ga aan de kant staan om vande rijmodus naar de vrijloopmodus over te schakelen, en vice versa.

Schakel de scootmobiel niet in vrijloop op een afdaling.

Gesloten en in rijstand.

II. VEILIGHEID



Sta niet toe dat kinderen zonder toezicht in de buurt van de scootmobiel spelen als de accu's worden geladen.



Verwijder de anti-tip wielen niet.



Gebruik geen mobiele telefoon, walkietalkie, laptop of andere radio transistor gedurende gebruik.



V voorkomt blootstelling aan regen, sneeuw, ijs, zout of staand water wanneer mogelijk. Stal uw scootmobiel zo veel mogelijk in een schone en droge conditie.



Verwijdering van de aarding tak kan een elektrisch gevaar scheppen. Als het nodig is, monteer een toegestane driestand adapter naar een stopcontact met een tweestand stekker toegang.



Verbindt geen verlengsnoer aan de AC/DC omvormer of de batterij oplader.



Houdt gereedschap en andere metalen voorwerpen weg van de batterijpolen. Contact met gereedschap kan elektrische schokken veroorzaken.



Hou uw handen tijdens het rijden uit de buurt van de banden. Let er op dat los hangende kleding in de aandrijfwielen vast kan raken.



Gelieve niet bloot te stellen aan hittebronnen zoals open vlammen en vonken. Gelieve batterijen niet te vervoeren tesamen met ontvlambare of brandbare goederen.

II. VEILIGHEID



Niet mengen AGM en Gel-Cell batterijen. Gebruik altijd batterijen van hetzelfde type en chemie.



Gebruik geen accu's met een afwijkende capaciteit (Ah). Nieuwe accu's mogen niet samen met oude accu's toegepast worden. Vervang beide accu's altijd op het zelfde tijdstip.



Gebruik alleen AGM of Gel-Cell batterijen om het risico van lekken of explosies te verminderen.



Er bestaat gevaar voor explosie!



Afval en recycling: Neem contact op met uw bevoegde Pride Leverancier voor informatie over de correcte manier van het afvoeren en recyclen van uw Pride product en verpakking.



De accupolen, aansluitklemmen en aanverwante accessoires bevatten lood en loodverbindingen. Draag bij het hanteren van accu's een veiligheidsbril en geschikte handschoenen, en was uw handen na gebruik.



Acculader, alleen voor gebruik binnenshuis.



De accu volledig opladen voor het in werking stellen.

Uit een onbemande Travel Scooter de sleutel verwijderen.

II. VEILIGHEID



Deze scootmobiel is niet conform ISO 7176-19 aangaande het transport van een bemande scootmobiel in een motorvoertuig.



Bevat verzegelde en lekvrije batterijen die voldoen aan de DOT CRF 173.159 (d), IATA 806 verpakingsreglementering en aan de IATA A67 voorzieningen voor veilig transport.



Hou de omgeving rein.



Gefabriceerd in.



Hou de omgeving droog.



Duidt de bevestigingspunten aan op de scootmobiel.

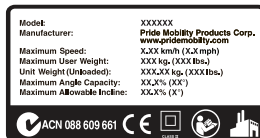

Scootmobiel informatie etiket.

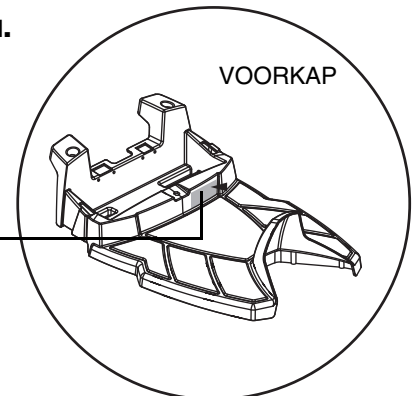

II. VEILIGHEID

ALGEMEEN



VERPLICHT! Voordat u voor het eerst uw scootmobiel gaat gebruiken dient u eerst deze handleiding volledig te lezen en te begrijpen.

Uw scootmobiel is ontworpen om uw leven te vergemakkelijken en uw mobiliteit te vergroten. Pride levert een groot aantal producten die het best tegemoetkomen aan de behoeften van de scootmobielgebruiker. Hou er rekening mee dat de uiteindelijke beslissing voor keuze en aankoop betreffende het type scootmobiel dat gebruikt gaat worden uiteindelijk de verantwoordelijkheid is van de scootmobielgebruiker en zijn/haar medische begeleider (zoals arts, fysiotherapeut etc.).

De inhoud van deze handleiding is gebaseerd op de verwachting dat een deskundige op het gebied van mobiliteitshulpmiddelen de scootmobiel heeft afgesteld naar de behoeften van de gebruiker en zorgvuldige gebruiksinstructies heeft gegeven aan de medische professioneel die dit product voorschrijft en/of de bevoegde Pride Leverancier.

Er zijn bepaalde situaties, waaronder enkele medische omstandigheden, waarin de gebruiker in het bijzijn van een deskundige zal moeten oefenen. Dit kan een familielid zijn of een hulpverlener die speciaal getraind is in de begeleiding van een scootmobiel gebruiker bij diverse dagelijkse activiteiten.

In het begin zult u mogelijk situaties tegenkomen waarin u enige oefening nodig hebt. Neem hiervoor de tijd en u zult al snel volledig vertrouwd raken met uw scootmobiel in het manoeuvreren door deuropeningen, in en uit liften, hellingen op en af en over normale oppervlaktes.

Hieronder volgen enkele voorzorgsmaatregelen, tips en overige veiligheidsoverwegingen die bedoeld zijn om u bekend te maken met het veilig gebruik van uw nieuwe scootmobiel.

WIJZIGINGEN

Pride heeft uw scootmobiel ontworpen om u mobiliteit en comfort te verschaffen. Er is een groot aantal toebehoren verkrijgbaar om uw scootmobiel nog meer aan te passen aan uw persoonlijke behoeften en wensen. Echter, onder geen enkele omstandigheid mag u veranderingen aan uw scootmobiel aanbrengen, zoals delen toevoegen of verwijderen, functies onklaar maken etc.



WAARSCHUWING! Wijzig nooit uw scootmobiel indien niet goedgekeurd door Pride. Gebruik geen accessoires die niet voor gebruik bij Pride-producten getest en goedgekeurd zijn.

AFNEEMBARE DELEN



WAARSCHUWING! Probeer de scootmobiel niet op te tillen of te verplaatsen aan de verwijderbare onderdelen, zoals armsteunen, zitting en afdekking. Pride beveelt aan om bij het optillen of verplaatsen van de scootmobiel enkel vaste, niet verwijderbare frame onderdelen te gebruiken, zoals de zekeringpunten van de scootmobiel of de voorste en achterste lasverbindingen aan het frame.

WAARSCHUWING! De scootmobiel moet door minstens drie personen worden opgetild: één persoon vooraan en twee achteraan de scootmobiel.

VEILIGHEIDSTEST VOORAF

Maak uzelf vertrouwd met de scootmobiel en zijn mogelijkheden. Pride adviseert om voor ieder gebruik een veiligheidscheck uit te voeren om er zeker van te zijn dat uw scootmobiel soepel en veilig functioneert.

II. VEILIGHEID

Voer de volgende inspecties uit voordat u uw scootmobiel gaat gebruiken:

- Controleer de banddruk. Behoudt maar overschrijdt niet de psi/bar/kPa luchtdruk zoals die aangegeven staat op de banden indien de scootmobiel is uitgerust met luchtbanden.
- Controleer alle elektrische verbindingen. Verzekert u ervan dat ze goed vast zitten en niet geoxideerd zijn.
- Controleer alle harnas verbindingen. Verzekert u ervan dat ze en de goede werking vast zitten.
- Controleer de remmen.
- Controleer de acculading.

Constateert u een probleem, neem dan contact op met uw Pride Leverancier.

BANDEN SPANNING

Als uw scootmobiel pneumatische banden heeft, moet u de banden minstens eens in de week controleren (of laten controleren) op luchtdruk. De juiste band inflatie zal de levensloop van uw banden verlangen en de gladde werking van uw scootmobiel helpen.



WAARSCHUWING! Het is van groot belang dat de psi/bar/kPa luchtdruk zoals die op de banden aangegeven staat ten allen tijde behouden wordt. Pomp uw banden niet te veel of te weinig op. Te lage druk kan controleverlies veroorzaken en te hoge druk kan uw banden doen ontploffen. Indien de correcte psi/bar/kPa luchtdruk zoals die aangegeven wordt op de banden niet ten allen tijde behouden wordt, dan kan dat resulteren in band en/of wiel schade.

WAARSCHUWING! Pomp uw banden enkel op met een gereguleerde pomp met een correcte meter. Indien u dat niet doet, kan u uw banden teveel oppompen, wat uw banden kan doen ontploffen.

LET OP: Indien de band op uw scootmobiel enkel de druk in psi weergeeft, gebruik dan de volgende formules om de correcte bar en kPa druk te vinden: $bar = psi \times 0,06895$; $kPa = psi \times 6,89476$.

GEWICHTSBEPERKINGEN

Uw scootmobiel heeft een maximum gewichtscapaciteit. Bekijk de specificatietabel voor deze limiet. Hou er rekening mee dat dit het gewicht is van de bestuurder samen met alles wat op en aan de scootmobiel hangt.



VERPLICHT! Zorg ervoor dat u de voorgeschreven gewichtscapaciteit van uw scootmobiel niet overschrijdt. Als de gewichtscapaciteit overschreden wordt, vervalt hierdoor uw garantie. Pride stelt zich niet verantwoordelijk voor verwondingen en/of beschadigingen aan eigendommen als gevolg van het niet naleven van gewichtsbependingen.



WAARSCHUWING! Vervoer geen passagiers met uw scootmobiel. Mocht u passagiers met uw scootmobiel vervoeren, kan dit het zwaartepunt negatief beïnvloeden, met als gevolg dat het vervoermiddel om kan vallen, of dat u zelf uit de scootmobiel valt.

OPRITTEN EN HELLINGEN

Steeds meer gebouwen hebben opritten met een bepaald stijgingspercentage, ontworpen voor een veilige en makkelijke entree. Sommige opritten zijn voorzien van een bocht, zodat u daarvoor enige ervaring nodig hebt met uw scootmobiel.

- Rij uiterst voorzichtig wanneer u een oprit of helling gaat afdalen.
- Neem bij een scherpe hoek, ruime en langzame bochten. Op die manier zullen de achterwielen een ruime bocht maken en niet tegen de hoek aanrijden of achter een reling blijven steken.
- Wanneer u van een oprit naar beneden rijdt, zet dan uw snelheidsknop op de laagste stand om zo een veilige, gecontroleerde afdaling te garanderen.
- Vermijdt het plotselinge stoppen en starten.

II. VEILIGHEID

Probeer u bij het beklimmen van een helling uw scootmobiel rijdende te houden. Moet u al stoppen, start u dan weer langzaam en geeft u voorzichtig gas. Bij het dalen dient u de snelheidsknop op de laagste stand te zetten en alleen vooruit te rijden. Mocht uw scootmobiel sneller dan u wenst of aankunt de helling afdalen, zet hem dan volledig stop door de gashendel los te laten. Duw vervolgens de gashendel voorzichtig naar voren om zo veilig en gecontroleerd af te dalen.



WAARSCHUWING! Zet bij een beklimming of afdaling uw scootmobiel nooit in vrijloop zeker niet wanneer u op uw scootmobiel zit of er naast staat.

WAARSCHUWING! Rij bij het klimmen niet zigzaggend omhoog maar rij in één keer recht omhoog. Dit vermindert de kans op kantelen of vallen. Betrach steeds uiterste voorzichtigheid bij het klimmen.

WAARSCHUWING! Rij uw scootmobiel et langs de zijkant van een beklimming of diagonaal van een beklimming of afdaling; zet uw scootmobiel niet stil, als dat mogelijk is, gedurende een beklimming.



WAARSCHUWING! Vermijd gevaarlijke hellingen, bijv. terrein bedekt met sneeuw, ijs, natte bladeren, afgereden gras enz.

WAARSCHUWING! Ook al kan uw scootmobiel hellingen beklimmen die groter zijn dan aangegeven op figuur 1, probeer onder geen enkele omstandigheid de hellinggegevens of welke andere gegevens dan ook in deze handleiding te overschrijden. Want als u deze specificaties overschrijdt, kunt u instabiliteit in uw scootmobiel veroorzaken.

Toegangsopritten voor gehandicapten zijn niet in alle landen gereguleerd door de overheid en zijn daarom niet allemaal voorzien van dezelfde hellingsgraad. Andere hellingen kunnen natuurlijk zijn of, indien ze kunstmatig zijn, niet specifiek geschikt voor scootmobielen. **Figuur 1** illustreert de stabiliteit van uw scootmobiel en toont welke hellingen u kan beklimmen met welke gewichten onder gecontroleerde testcondities.

Deze testen zijn uitgevoerd met de scootmobiel stoel in de hoogste stand en zo ver mogelijk naar achteren ingesteld. Gebruik deze informatie als een leidraad. De hellingscapaciteit van uw scootmobiel wordt beïnvloed door uw gewicht, de snelheid van de scootmobiel, de hoek waarin u de helling nadert en de instellingen van uw scootmobiel.

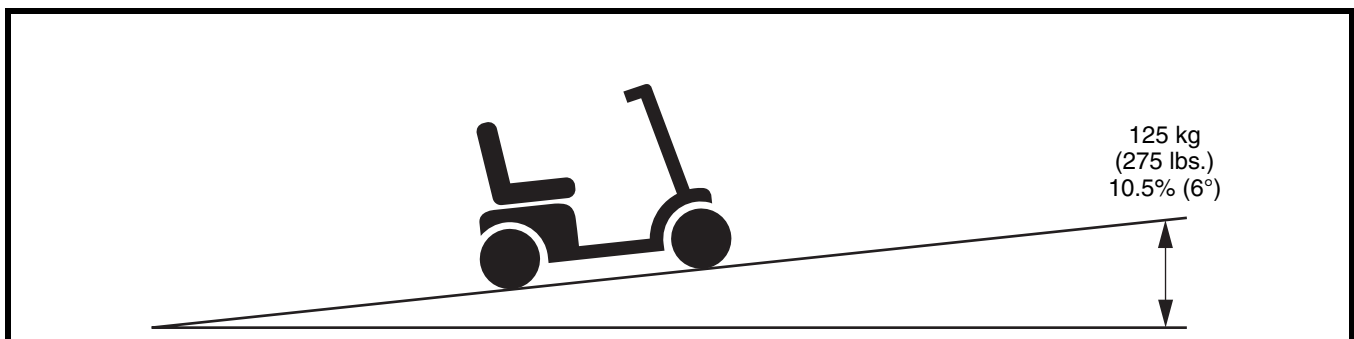

Figuur 1. De maximaal Aanbevolen Hellinghoek



WAARSCHUWING! Elke poging om steilere hellingen te nemen dan in figuur 1 zijn aangegeven kunnen uw scootmobiel in een onstabiele positie brengen of zelfs doen kantelen.

WAARSCHUWING! Gebruik nooit een zuurstoftank met een gewicht groter dan 6,8 kg (15 lbs.). Vul uw mand nooit met een inhoud meer dan 6,8 kg (15 lbs.).

II. VEILIGHEID

Wanneer u een helling nadert kunt u het beste naar voren leunen. **Zie figuren 2 en 2A.** Dan schuift het zwaartepunt van u en uw scootmobiel naar de voorkant van de scootmobiel voor een betere stabiliteit.

LET OP: *Terwijl u hellingen neemt en vooruitgaat en u laat het gaspedaal los, dan is het mogelijk dat de scootmobiel ongeveer 30,48 cm (12 in.) “achteruit rolt” alvorens de remmen in actie treden. Als u het gaspedaal los laat terwijl u achteruit rijdt, dan kan de scootmobiel ongeveer 1 meter (3 feet) “achteruit rollen” alvorens de remmen in actie treden.*



Figuur 2. Normale Rijpositie



Figuur 2A. Verhoogde Stabiliteit Rijpositie

HET NEMEN VAN BOCHTEN

Extreem hoge snelheid in bochten kan leiden tot kantelen van uw scootmobiel. Factoren die het kantelgevaar vergroten zijn o.a. (maar niet uitsluitend): de snelheid in bochten, de stuurhoek (d.w.z. hoe scherp u draait) oneffen terrein, hellend terrein, het rijden van een terrein met weinig weerstand naar een terrein met veel weerstand (zoals bijvoorbeeld komend van een grasrijk terrein op een onverhard terrein - speciaal bij het draaien met hoge snelheid) en abrupte verandering van richting. Hoge snelheid bij bochten wordt sterk afgeraden. Wanneer u het gevoel heeft dat uw scootmobiel kan gaan kantelen, verminder dan uw snelheid en pas uw stuurhoek aan (maak de draai minder scherp).



WAARSCHUWING! Verminder uw snelheid en behoudt een stabiel punt van zwaartekracht bij het nemen van scherpe bochten. Wanneer u met hoge snelheid op uw scootmobiel rijdt, neem dan geen scherpe bochten. Dit verkleint aanzienlijk de kans op kantelen of vallen.

REMMEN

Uw scootmobiel is uitgevoerd met twee sterke remsystemen:

- Regenererend: gebruikt elektrische energie om snel af te remmen wanneer de gashendel in de neutraal/stopstand wordt gezet en.
- Motorrem zorgt voor automatische blokkering nadat de scootmobiel bijna tot stilstand is gebracht, of wanneer om wat voor reden dan ook de energie wegvalt.

II. VEILIGHEID

WEGDEK

Uw scootmobiel is ontworpen om u te voorzien van optimale stabiliteit onder normale rijomstandigheden, op droge, horizontale oppervlakten zoals verhard wegdek, beton of asfalt. Pride begrijpt echter dat er momenten zullen zijn waarop u ook voor andere soorten wegdek kan komen te staan. Om deze reden is uw scootmobiel ook ontworpen om goed te gebruiken op overige vaste ondergronden, zoals gras of gravel. U kan uw scootmobiel veilig gebruiken op graspleinen en in parken.

- Vermijd oneffen terrein en/of zachte ondergrond.
- Vermijd hoog gras dat zich in de motor kan draaien.
- Vermijd losse gravel en zand.
- Gebruik uw scootmobiel niet in het water.
- Gebruik uw scootmobiel niet aan de rand van een rivier, een meer of een zee.
- Mocht u twijfels hebben over een terrein, vermijd het dan.

OPENBARE WEGEN



WAARSCHUWING! Gebruik uw scootmobiel niet op openbare wegen en autowegen. Bedenk dat het voor het verkeer moeilijk is u op uw scootmobiel te zien. Gedraagt u zich als voetganger. Wacht bij het oversteken tot de weg vrij is en steek dan over met extreme voorzichtigheid.

VASTE OBSTAKELS (TREDEN, TROTTOIRBANDEN, ETC.)

WAARSCHUWING! Kom niet te dicht bij hoge randen, onbeschermde richels, trottoirbanden, portieken, trappen enz. of andere plaatsen waar u gemakkelijk vanaf kunt glijden.

WAARSCHUWING! Probeer niet met uw scootmobiel een extreem hoog obstakel te nemen.



WAARSCHUWING! Laat uw scootmobiel nooit achterwaarts een verhoging afrijden. Dit verhoogt het risico op kantelen.

WAARSCHUWING! Zorg dat uw scootmobiel loodrecht nadert op een trottoirband die u moet beklimmen of afdalen. Zie figuur 3 en 3A.

WAARSCHUWING! Zelfs al is uw scootmobiel in staat om hogere obstakels te nemen, toch raadt Pride u aan om met uw scootmobiel geen stoeprand te beklimmen die hoger is dan 5 cm (2 in.), want u zou de stabiliteit van uw scootmobiel kunnen verminderen.

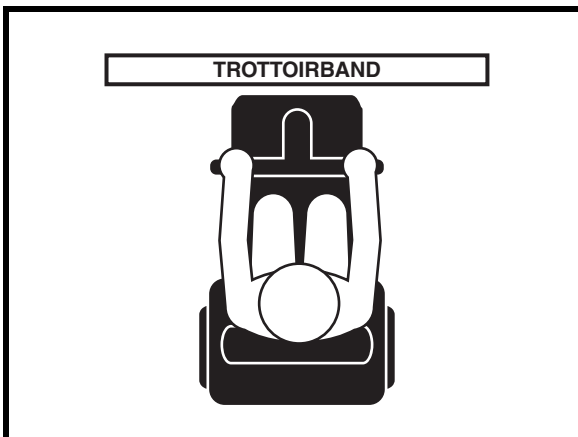

Figuur 3. Juiste benadering



Figuur 3A. Foute benadering

II. VEILIGHEID

VOORZORGSMAATREGELEN BIJ SLECHT WEER

Het bloot stellen van uw scootmobiel aan slechte weersomstandigheden dient zoveel mogelijk te worden voorkomen. Indien u tijdens het rijden in uw scootmobiel wordt overvallen door regen, sneeuw, extreme kou of hitte dient u bij de eerste mogelijkheid te schuilen. Droog uw scootmobiel grondig voordat u hem weg zet, laadt, of weer gebruikt.



VERBODEN! Gebruik van de scootmobiel in regen, sneeuw, zout, mist en nevel, en op glad wegdek kan verwondingen en/of schade aan de scootmobiel of de elektrische installatie veroorzaken. Onderhoud en zet de scootmobiel weg in droge en schone toestand.



WAARSCHUWING! Langdurige blootstelling aan warme of koude omstandigheden kan een effect hebben op de temperatuur van beklede en niet-beklede items aan uw scootmobiel, waardoor mogelijkerwijs huidirritatie kan ontstaan. Wees voorzichtig bij het gebruik van uw scootmobiel onder buitengewoon warme of koude omstandigheden, of indien u uw scootmobiel gedurende langere tijd aan direct zonlicht blootstelt.

VRIJLOOPSTAND

Uw scootmobiel is uitgerust met een handmatige vrijloophendel die, wanneer ingeschakeld, het mogelijk maakt om de scootmobiel voort te duwen. Voor meer informatie over het ontkoppelen van de vrijloophendel, Zie III. "Uw Scootmobiel."



WAARSCHUWING! Als u uw scootmobiel in de vrijloop stand zet, zijn de remmen niet ingeschakeld.

- Schakel de motoren enkel uit op een horizontaal oppervlak.
- Verzekert u ervan dat de sleutel niet in het sleutelcontact zit.
- Ga naast de scootmobiel staan om de vrijloop in- of uit te schakelen. Zit nooit op de scootmobiel om dit te doen.
- Nadat u uw scootmobiel geduwd heeft, schakel dan altijd terug in rijstand om de remmen te blokkeren.

Een aanvullend kenmerk van de scootmobiel is de "push to fast" wat beveiligd tegen te hoge snelheid wanneer deze in vrijloopstand staat.

Afhankelijk van de omstandigheden, functioneert de "push to fast" verschillend:

- Als de sleutel "uit" staat wanneer in vrijloopstand mode, activeert het scootmobiel controlesysteem een regeneratief remmen wanneer de scootmobiel sneller dan de maximum snelheid (welk van te voren is ingesteld) wordt geduwd. In dit geval functioneert het controlesysteem als een snelheidscontroleur.
- Als de sleutel "aan" staat wanneer in freewheel mode, komt u aanzienlijke weerstand tegen bij alle snelheden. Dit voorkomt dat de scootmobiel ongewenste vaart krijgt als de vrijloop hendel per ongeluk zou worden losgelaten terwijl de scootmobiel rijdt.



WAARSCHUWING! Pride beveelt aan om de accu niet te ontkoppelen wanneer de scootmobiel in vrijloop staat, omdat dit interferentie met de bediening kan veroorzaken.

TRAPPEN EN ROLTRAPPEN

Scootmobiels zijn niet ontworpen om trappen en roltrappen op of af te gaan. Gebruik altijd de lift.



WAARSCHUWING! Gebruik uw scootmobiel niet op trappen en/of roltrappen.

DEUREN

- Stel vast of een deur naar u toe draait of van u af.
- Gebruik uw hand om de deurknop om te draaien, of de deurklink weg te duwen.
- Rij langzaam vooruit om de deur open te duwen. Of nj langzaam achteruit om de deur open te trekken.

II. VEILIGHEID

LIFTEN

De hedendaagse liften hebben een veiligheidsmechanisme in de deurrand waardoor bij aanraking de deuren opnieuw opengaan.

- Wanneer u in de deuropening van een lift staat terwijl de deuren dichtgaan, duw dan tegen de rubber deurrand of zorg dat uw scootmobiel deze rand raakt en de deuren zullen weer opengaan.
- Zorg ervoor dat boodschappen, tassen of scootmobiel accessoires niet tussen de liftdeuren blijven steken.

LET OP: Indien de draaicirkel van uw scootmobiel groter is dan 152,4 cm (60 in.), kan het moeilijk manoeuvreren zijn in liften en hallen van gebouwen. Wees voorzichtig als u uw scootmobiel gaat draaien of gaat manoeuvreren in kleine ruimten, en vermijdt gebieden waar problemen zouden kunnen ontstaan.

LIFTSYSTEMEN/TILMECHANISMEN

Indien u uw scootmobiel wilt vervoeren of meenemen op reis, dan heeft u een op het voertuig gemonteerd liftstelsel of vergelijkbaar hulpmiddel nodig bij het transport. Pride raadt u aan de waarschuwingen, instructies, specificaties en veiligheidsrichtlijnen van de fabrikant van het lift-/ tilsysteem goed te lezen voordat u het hulpmiddel gebruikt.

WAARSCHUWING! Niet alle liftsystemen/tilmechanismen zijn geschikt om te gebruiken als er een persoon op of in een mobiliteitstoestel zit. Pride adviseert u dringend niet op uw scootmobiel te blijven zitten wanneer deze in combinatie met een lift- of tilsysteem gebruikt wordt, tenzij:



- Het hulpmiddel door de fabrikant geschikt verklaard is om te gebruiken voor zittende personen
- U de waarschuwingen, instructies, specificaties en veiligheidsrichtlijnen van de fabrikant van het hulpmiddel strikt opvolgt.

WAARSCHUWING! Schakel de stroomtoevoer van de scootmobiel altijd uit wanneer u wordt verplaatst met een lift of tilsysteem. Doet u dit niet, dan kan de bedieningshendel per ongeluk worden aangeraakt, wat onbedoelde bewegingen kan veroorzaken, en persoonlijk letsel of schade aan het product tot gevolg kan hebben.

ACCU'S

Naast de hieronder vermelde waarschuwingen dient u ook alle overige informatie omtrent het behandelen van accu's goed door te lezen.



VERPLICHT! De accupolen, aansluitklemmen en aanverwante accessoires bevatten lood en loodverbindingen. Draag bij het hanteren van accu's een veiligheidsbril en geschikte handschoenen, en was uw handen na gebruik.

WAARSCHUWING! scootmobiel batterijen zijn zwaar. Zie de specificatie tabel. Indien u zoveel gewicht niet kan tillen, vraag dan om hulp. Gebruik correcte tiltechnieken en hef zeker niet meer dan u kan.



WAARSCHUWING! Bescherm uw accu's tegen bevriezing. Als ze al bevroren zijn, probeer ze dan niet op te laden. Dit kan de accu's beschadigen.

WAARSCHUWING! RODE (+) kabels moeten aangesloten worden aan de positieve (+) accu pool. ZWARTE (-) kabels moeten aangesloten worden aan de negatieve (-) accu pool. Alle batterij polen moeten een beschermende kap krijgen. Indien u een kabel beschadigt, **VERVANG** deze dan meteen.

RECYCLING EN VERWIJDERING VAN ACCU'S

Als u een beschadigde accu aantreft, zorg er dan voor dat u die meteen in een plastic tas verpakt en contact opneemt met uw bevoegde Pride Leverancier voor verwijderingsinstructies. Uw bevoegde Pride Leverancier heeft ook de nodige informatie over het recyclen van accu's, wat natuurlijk onze voorkeur geniet.

II. VEILIGHEID

HET VOORKOMEN VAN EEN ONVERWACHTE BEWEGING



WAARSCHUWING! Verwacht u voor langere tijd stil te staan terwijl u in uw scootmobiel zit, zet dan de scootmobiel uit. Dit voorkomt dat de Scootmobiel onverwacht in beweging komt door het per ongeluk aanraken van de gashendel.

TRANSPORT MET EEN MOTORVOERTUIG

Pride raadt u aan niet in uw scootmobiel te blijven zitten tijdens transport in een motorvoertuig. De scootmobiel dient in de kofferbak van de auto of in de laadruimte van een pickup te worden opgeborgen waarbij de accu's verwijderd en/of zorgvuldig vastgezet dienen te worden. Daarnaast moeten ook de losse onderdelen van de scootmobiel, zoals de armsteunen, de zetel en de kap verwijderd worden en/of stevig vastgemaakt worden tijdens het transport per motorvoertuig.

WAARSCHUWING! Ondanks dat uw scootmobiel voorzien kan zijn van een gordel, is deze gordel niet ontworpen om u te beschermen tijdens transport in een voertuig. In een rijdend voertuig moet iedereen gebruik maken van goed vastgemaakte veiligheidsgordels.



WAARSCHUWING! Blijf niet in uw scootmobiel zitten terwijl deze in een rijdend voertuig staat.

WAARSCHUWING! Verzeker u er altijd van dat uw scootmobiel en de batterijen goed zijn vastgezet tijdens transport. Batterijen moeten rechtop staan en de polen moeten beschermkappen krijgen. Batterijen mogen niet vervoerd worden tezamen met ontvlambare producten.

HET OP-EN AFSTAPPEN VAN UW SCOOTMOBIEL

Hiervoor is een goed evenwichtsgevoel vereist. Neem daarom de volgende veiligheidstips goed door.

- Verwijder de sleutel uit het contact.
- Zorg dat uw scootmobiel niet in de vrijloopstand staat. Zie III. "Uw Scootmobiel."
- Zorg dat de stoel goed vergrendeld is.
- De stoeleuningen kunnen omhoog worden geplaatst om het makkelijker te maken op en af de scootmobiel te komen.

WAARSCHUWING! Gaat u zo ver mogelijk achterin de stoel zitten om te voorkomen dat de scootmobiel kantelt.



WAARSCHUWING! Voorkom letsel en schade aan het product! Plaats niet al uw gewicht op de armsteunen van de scootmobiel en gebruik de armsteunen niet voor het dragen van gewicht, zoals bij opstappen. Hierdoor kan de scootmobiel kantelen.

WAARSCHUWING! Plaats niet al uw gewicht op de voetenplank. Dit kan leiden tot het kantelen van de scootmobiel.

REIKEN EN BUKKEN

Vermijd alle reik- en bukbewegingen wanneer uw scootmobiel in beweging is. Bij het voorover leunen riskeert u ongewild het gaspedaal in te duwen. Opzij leunen kan kantelen veroorzaken. Het is belangrijk om een stabiel punt van zwaartekracht te behouden en de scootmobiel niet te laten kantelen. Pride beveelt de gebruiker aan zijn/haar persoonlijke beperkingen te bepalen en het bukken en reiken te oefenen in aanwezigheid van een gekwalificeerd persoon.



WAARSCHUWING! Buig niet opzij of voorover om objecten van de scootmobiel vloer of van de vloer naast de scootmobiel op te rapen. Zulke bewegingen kunnen het punt van zwaartekracht en het verdelingsgewicht van de scootmobiel veranderen en kan de oorzaak zijn dat de scootmobiel omkantelt.



VERBODEN! Hou uw handen tijdens het rijden uit de buurt van de banden. Let er op dat los hangende kleding in de aandrijfwielen vast kan raken.

II. VEILIGHEID

VEILIGHEIDSGORDEL

Uw goedgekeurde Pride Leverancier, uw therapeut(en) en andere gezondheidszorgmedewerkers zijn verantwoordelijk voor het bepalen van uw vereisten voor een gordel, die u nodig heeft om uw scootmobiel veilig te bedienen.



WAARSCHUWING! Als u een veiligheids gordel nodig heeft om uw scootmobiel veilig te kunnen bedienen, moet u ervoor zorgen dat deze gordel goed bevestigd is.

GEBRUIK VAN MEDICIJNEN/LICHAMELIJKE BEPERKINGEN

Een scootmobielgebruiker dient zorgvuldig en verstandig met zijn scootmobiel om te gaan. Zeker bij gebruik van medicijnen of bij lichamelijke beperkingen dient men zich goed bewust te zijn van de veiligheidsvoorschriften.



WAARSCHUWING! Raadpleeg uw arts wanneer u medicijnen gebruikt of lichamelijke beperkingen hebt. Sommige medicijnen of beperkingen kunnen uw rijgedrag negatief beïnvloeden.

ALCOHOL/ROKEN

Een scootmobielgebruiker dient zorgvuldig en verstandig met zijn scootmobiel om te gaan. Hieronder valt ook het zich bewust zijn van veiligheidskwesaties na gebruik van alcohol, of tijdens het roken.

WAARSCHUWING! Gebruik uw scootmobiel niet als u onder invloed van alcohol bent, aangezien uw rijvaardigheid hierdoor negatief beïnvloed kan worden.



WAARSCHUWING! Pride raadt u ten strengste aan geen sigaretten te roken terwijl u in uw scootmobiel zit, alhoewel het voertuig aan alle vereiste testvoorschriften betreffende het roken van sigaretten voldoet. U dient zich aan de volgende veiligheidsvoorschriften te houden als u toch besluit sigaretten te roken terwijl u in uw scootmobiel zit.

- Laat brandende sigaretten niet onbeheerd achter.
- Houd asbakken op veilige afstand van de kussens van de zitting.
- Zorg er altijd voor dat sigaretten volledig uitgedrukt zijn voordat u ze weggooit.

VOORZORGSMAATREGELEN TEGEN ONTVLAMMING

WAARSCHUWING! Ook al werden de kunststoffen, gebruikt voor uw scootmobiel, getest en beantwoorden zij aan de standaarden wat ontvlambaarheid betreft, toch raadt Pride aan uw scootmobiel niet aan open vlammen bloot te stellen.



WAARSCHUWING! Vervang onmiddellijk versleten of beschadigde bekleding, om het risico op brand te verminderen.

WAARSCHUWING! Wees u ervan bewust dat het wassen van bekleedde onderdelen de brandbestendigheid van de stof kan verminderen.

II. VEILIGHEID

ELEKTROMAGNETISCHE EN RADIO FREQUENTIE INVLOED (EMI/RFI)



WAARSCHUWING! Laboratorium testen hebben uitgewezen dat elektromagnetische en radio frequentie golven een negatief effect hebben op de prestaties van elektrisch aangedreven voertuigen.

Elektromagnetische en radio frequentie invloed kan worden veroorzaakt door bronnen als mobiele telefoons, mobiele twee-weg radio's (zoals walkietalkies), radio stations, TV stations, amateur radio (HAM) zenders, draadloze computers, magnetron, semafoon en middellange afstand mobiele ontvangers die worden gebruikt door hulpverleningsvoertuigen. In sommige gevallen kunnen dergelijke golven onbedoelde bewegingen veroorzaken of schade toebrengen aan het controle systeem. Ieder elektrisch aangedreven voertuig beschikt over een bepaalde immuniteit (of weerstand) tegen EMI. Hoe hoger het niveau van immuniteit, des te groter de bescherming tegen EMI. Dit product is getest en voldoet aan een immuniteitsniveau 20 van V/M.



WAARSCHUWING! Wees erop voorbereid dat mobiele telefoons, twee-weg radio's, laptops en andere types radiozenders onbedoelde bewegingen van uw elektrisch aangedreven voertuig kunnen veroorzaken als gevolg van EMI. Wees voorzichtig als u één van deze dingen gebruikt terwijl u rijdt in uw elektrische voertuig en zorg er voor dat u niet te dicht in de buurt van radio en TV stations komt.



WAARSCHUWING! Het toevoegen van accessoires of onderdelen aan uw elektrisch aangedreven voertuig kan de gevoeligheid van het voertuig ten opzichte van EMI verhogen. Verander uw scootmobiel alleen met goedkeuring van Pride.

WAARSCHUWING! Het elektrisch aangedreven voertuig zelf kan ook storingen veroorzaken aan andere elektrische apparatuur in de buurt, zoals alarm systemen.

LET OP: Voor meer informatie over EMI/RFI, bezoekt u de website van Resource Center op www.pridemobility.com. Indien onbedoelde bewegingen of remmen optreden, schakelt u de scootmobiel zo snel mogelijk uit als veiligerwijze mogelijk is. Neem contact op met een erkende leverancier om het incident te melden.

III. UW SCOOTMOBIEL

BEDIENINGSPANEEL

Het bedieningspaneel, op de bovenzijde van het stuur, bevat alle functies die u nodig heeft om uw scootmobiel te berijden. Zie figuur 4.



VERBODEN! Stel uw bedieningspaneel niet bloot aan vocht. Indien het toch wordt blootgesteld aan vocht, probeer dan uw scootmobiel niet te gebruiken voordat het paneel volledig is opgedroogd.

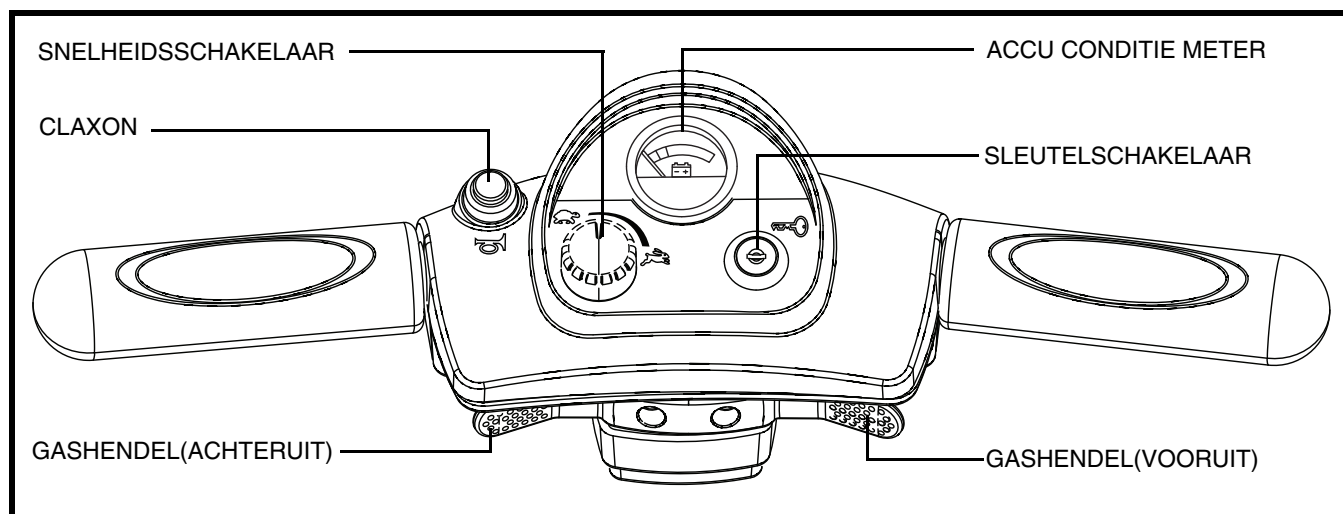

Figuur 4. Bedieningspaneel

Sleutelschakelaar

- Steek de sleutel in contactslot en draai met de klok mee om de Scootmobiel in te schakelen.
- Draai de sleutel tegen de klok in en verwijder de sleutel om de Scootmobiel uit te schakelen.

Hoewel bij de Scootmobiel de sleutel kan worden achtergelaten in de sleutelschakelaar, is het aanbevolen deze te verwijderen om onbevoegd gebruik van uw Scootmobiel te voorkomen.



WAARSCHUWING! Als u de sleutel "off" schakelt terwijl uw scootmobiel in beweging is zullen de elektronische remmen automatisch inschakelen en uw scootmobiel komt tot een abrupte stop.

Gashendel

Deze hendels geven u de controle over de snelheid voor- en achteruit van de Scooter of, afhankelijk van de stand van de knop van de Scooter voor instelling.

- Plaats uw rechterhand op de rechter handgreep en uw linkerhand op de linker handgreep.
- Gebruik uw rechter duim om tegen de rechter hendel te drukken, om zo de rem te ontkoppelen en vooruit te rijden.
- Laat de hendel los en laat uw scootmobiel volledig tot stilstand komen voordat u de linker gashendel indrukt om achteruit te rijden.
- Wanneer de gashendel volledig wordt losgelaten, valt deze automatisch terug in de "stop" positie en ontkoppelt de remmen.

Claxon

Deze knop activeert de claxon. Zorg dat de sleutel goed in de schakelaar zit. Pas dan kan de claxon functioneren. Aarzel niet uw claxon te gebruiken in gevaarlijke situaties.

III. UW SCOOTMOBIEL

Snelheidsschakelaar

Deze schakelaar maakt het mogelijk de snelheid van te voren in te stellen.

- De afbeelding van de schildpad geeft de langzaamste stand aan.
- De afbeelding van de haas geeft de snelste stand aan.

Accu Conditie Meter

Als u de sleutel in de schakelaar steekt, zal deze meter de globale accu conditie weergeven. Voor verdere informatie over de accu conditie meter, zie IV. "Accu's en het Laden."

Stopcontact Voor de Externe Acculader

Steek het snoer van de oplader in het laadcontact van uw scooter. **Zie figuur 5.**

Offboard zekering van de oplader

De zekering onderaan de stuurconsole beschermt de accu tijdens het opladen. **Zie figuur 6.** Controleer deze zekering indien de accu niet wordt opgeladen. Zie VIII. "Eenvoudige problemen oplossen" voor instructies over het vervangen van zekeringen.

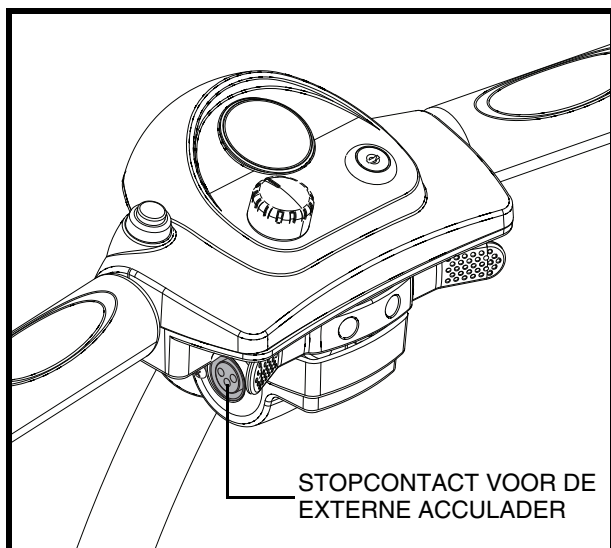

Figuur 5. Stopcontact voor de externe acculader

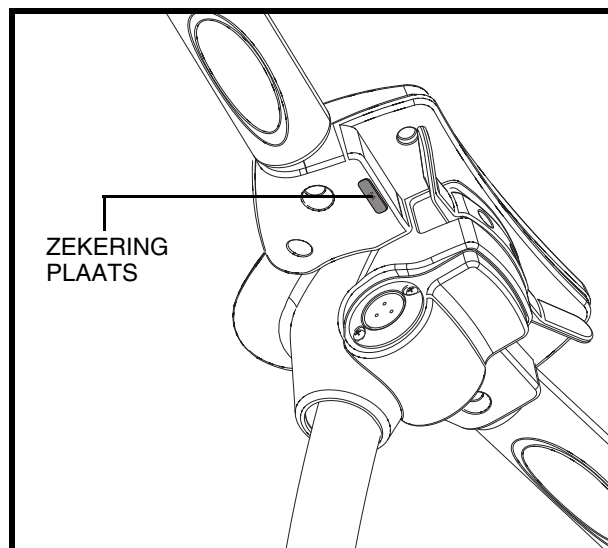

Figuur 6. Offboard zekering van de oplader

III. UW SCOOTMOBIEL

ACHTERDEEL

De handmatige vrijloophendel, anti-kiepwheels, de motor en transaxle bevinden zich in het achterdeel van uw scootmobiel. Zie figuur 7.



OPGELET! Verwijder de sleutel uit de sleutelschakelaar vooraleer uw scootmobiel in of uit vrijloopmodus te zetten. Ga nooit zitten op een scootmobiel die zich in vrijloopmodus bevindt. Zet een scootmobiel nooit in vrijloopmodus op een helling.

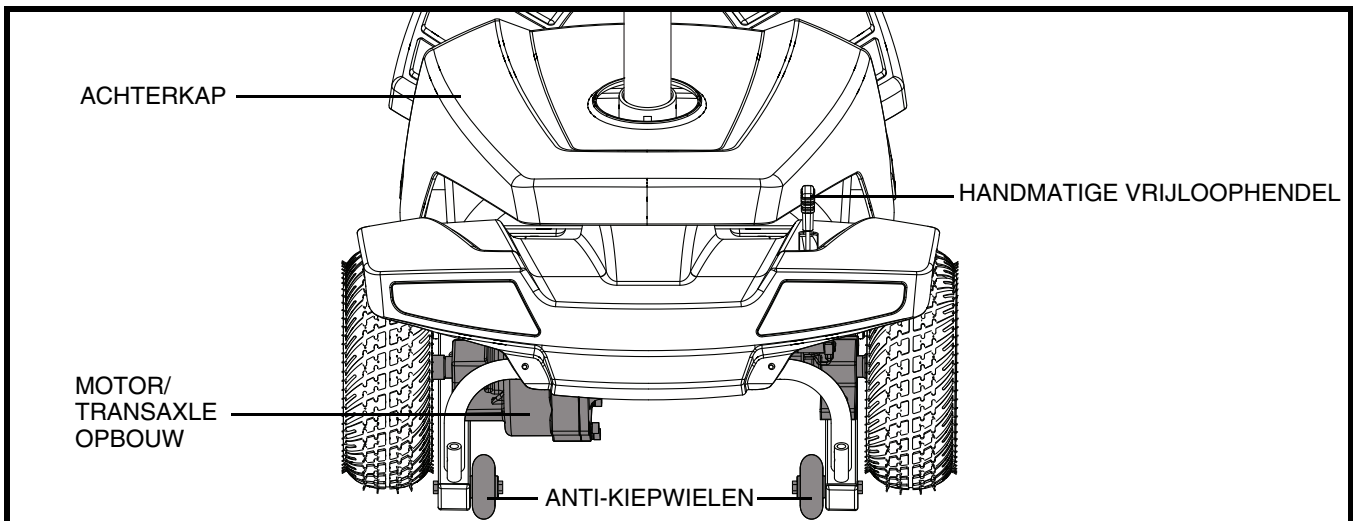

Figuur 7. Achterdeel

Handmatig te Bedienen Vrijloophendel

Wanneer u uw scootmobiel een klein stukje wilt verplaatsen kunt u deze in de vrijloop positie zetten.

1. Verwijder de sleutel uit het contact.
2. Duw de handmatige vrijloophendel voorruit om het rij- en remsysteem te ontkoppelen. U kunt nu uw scootmobiel duwen.
3. Duw de handmatige vrijloophendel naar achteren om het rij- en remsysteem in te schakelen; hiermee haalt u uw scootmobiel uit de vrijloopstand.

WAARSCHUWING! Als u uw scootmobiel in de vrijloop stand zet, zijn de remmen niet ingeschakeld.



- Schakel de motoren enkel uit op een horizontaal oppervlak.
- Verzekert u ervan dat de sleutel niet in het sleutelcontact zit.
- Ga naast de scootmobiel staan om de vrijloop in- of uit te schakelen. Zit nooit op de scootmobiel om dit te doen.
- Nadat u uw scootmobiel geduwd heeft, schakel dan altijd terug in rijstand om de remmen te blokkeren.

Anti-kiepwheels

De anti-kiepwheels zijn belangrijk voor uw veiligheid en ontworpen om te voorkomen, dat uw scootmobiel achterover valt op een helling. Ze zijn met bouten aan het frame bevestigd.



VERBODEN! Haal de anti-kiepwheels er niet af of verander uw scootmobiel op geen enkele wijze zonder toestemming van Pride.



WAARSCHUWING! De anti-kiepwheels kunnen de vlotte overgang belemmeren van uw scootmobiel als u probeert een trottoir te bestijgen of af te dalen. Bel uw Pride Leverancier voor assistentie/hulp.

III. UW SCOOTMOBIEL

Motor/Transaxle Opbouw

De motor/transaxel opbouw is een elektromechanische unit die de elektrische energie van de accu's omzet in de gecontroleerde mechanische energie die de wielen van uw scootmobiel aandrijft.

Hoofd Stroomonderbreker (Reset Knop)

Wanneer het voltage van de accu's laag wordt of uw scootmobiel moet uiterste inspanning leveren bijvoorbeeld bij zware lading of steile hellingen, dan kan de hoofd stroomonderbreker zichzelf uitschakelen om zo de motor en elektronica te beschermen. **Zie figuur 8.**

- De hoofd stroomonderbreker reset knop komt te voorschijn wanneer de schakelaar losschiet.
- Wanneer de schakelaar losschiet, wordt het gehele elektronische systeem van uw scootmobiel stopgezet.
- Wacht vervolgens een paar minuten om de elektronica “rust te geven.”
- Druk de reset knop in om de hoofd stroomonderbreker te resetten.
- Wanneer de hoofd stroomonderbreker herhaaldelijk losschiet, kan het zijn dat u uw accu's vaker dient op te laden. Ook zou het kunnen zijn dat u uw leverancier moet vragen de accu's te testen.
- Indien de hoofd stroomonderbreker er herhaaldelijk uit springt, dient u uw Pride leverancier te bezoeken voor service.

ACCUHOUDER

Uw scootmobiel is voorzien van een innovatief, eenvoudig te verwijderen accuhouder. Een hendel aan de boven kant van het accuhouder vergemakkelijkt het tillen van het accuhouder uit de scootmobiel met één hand. Het accupack bevat twee herlaadbare batterijen waarin de elektrische energie wordt opgeslagen die uw scooter aandrijft. **Zie figuur 9.**

EXTERNE ACCULADER

De externe acculader laad uw scootmobiel accu's op wanneer deze aangesloten is aan het laadcontact op uw scootmobiel en het stopcontact in de muur. **Zie figuur 10.**

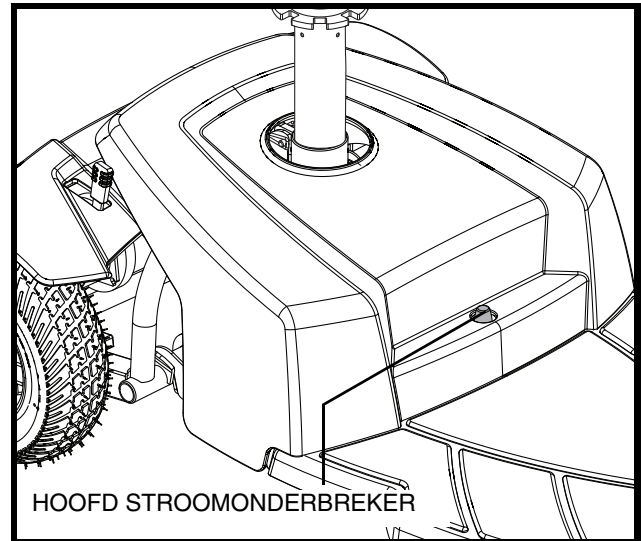

Figuur 8. Hoofd Stroomonderbreker

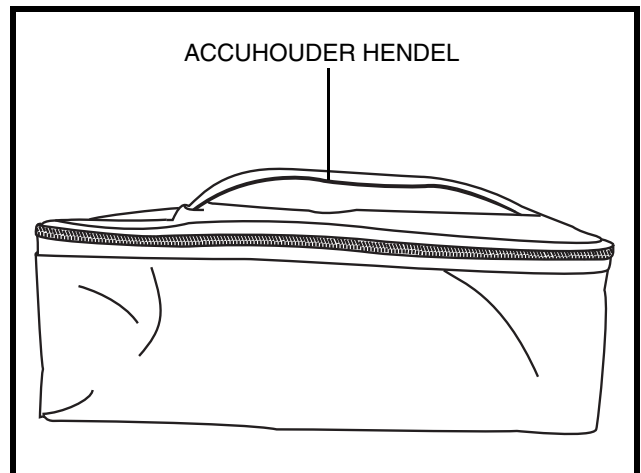

Figuur 9. Accuhouder

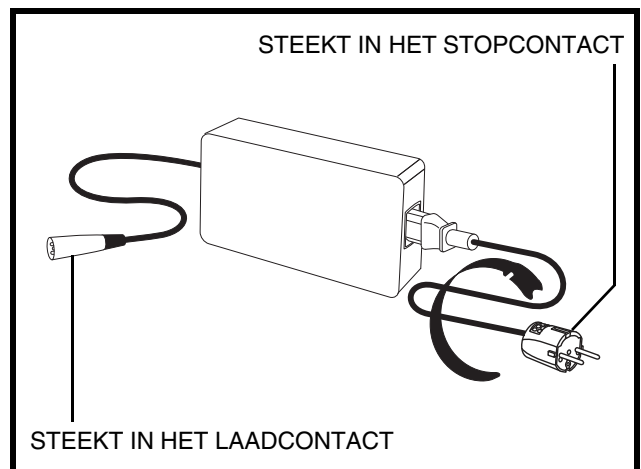

Figuur 10. Acculader

III. UW SCOOTMOBIEL

VEILIGHEIDSMATREGELEN

Zet de scootmobiel altijd vast in een voorwaartse positie in een voertuig. Maak de 4 riemen vast aan de daarvoorbestemde bevestigingspunten. **Zie figuren 11 en 12.** Maak de riemen vast genoeg zodat er geen speling meer op zit. Maak de riemen nooit vast aan aanpasbare, bewegende of verwijderbare onderdelen van de scootmobiel zoals daar zijn, de armleningen, de kap en de wielen. Deze onderdelen zouden moeten verwijderd worden. De ankerpunten voor de riemen die de scootmobiel langs achteren moeten vastzetten, moeten direct achter de achterwaartse bevestigingspunten op de scootmobiel geplaatst worden. De ankerpunten vooraan moeten wijder zijn dan de scootmobiel om een groter laterale stabiliteit te verzekeren.



WAARSCHUWING! Verzeker u ervan dat de scootmobiel stevig is vastgemaakt aan het voertuig tijdens het transport. scootmobiels die niet stevig zijn vastgemaakt aan het voertuig, zijn een gevaar voor de gebruiker en andere passagiers in het voertuig in het geval van abrupt remmen, een ongeval of indien u scherp moet uitwijken, omdat de scootmobiel kan omvallen of van zijn plaats kan glijden.

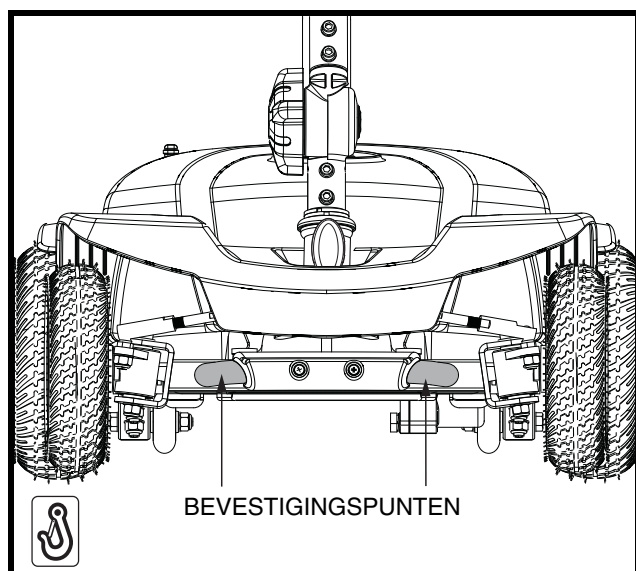

Figuur 11. Bevestigingspunten aan de voorzijde

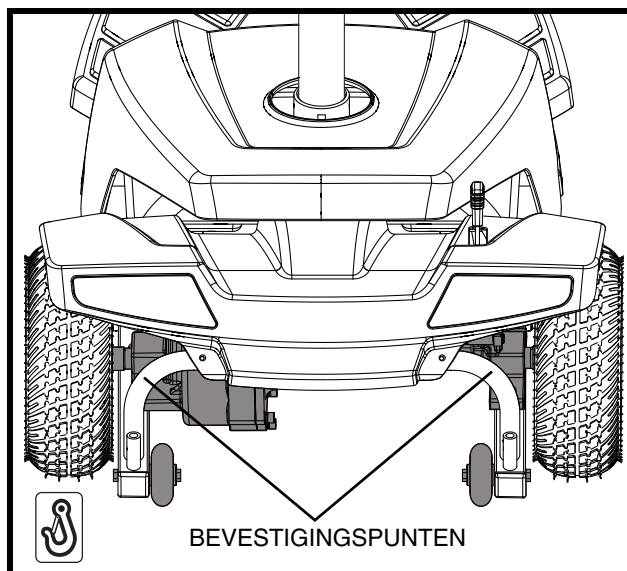

Figuur 12. Bevestigingspunten aan de achterzijde

IV. ACCU'S EN HET LADEN

ACCU'S EN HET LADEN

Uw scootmobiel heeft twee langdurende, 12-volt, deep-cycle batterijen nodig die afgesloten zijn en onderhoudsvrij. Ze worden opgeladen door een extern laadsysteem.

- Houdt uw accu's zoveel mogelijk geladen om uw scootmobiel soepel te laten rijden.
- Laad de accu's op voordat u uw scootmobiel voor de eerste keer gaat gebruiken.

HET LEZEN VAN UW ACCUVOLTAGE

De accu conditie meter op het bedieningspaneel geeft in kleurcodes een indicatie van de hoeveelheid energie in uw accu's. **Zie figuur 13.** Van rechts naar links, groen; volledig geladen accu's, geel; afnemende lading, en rood; opladen dient onmiddellijk te gebeuren. Om uw lading te controleren dient u eerst het laadsnoer uit het stopcontact te halen en uw scootmobiel aan te zetten.

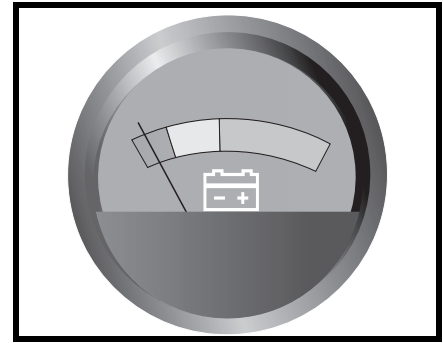

Figuur 13. Accu Conditie Meter

ACCU'S OPLADEN



VERBODEN! Verwijdering van de aarding kan een elektrisch gevaar scheppen. Indien nodig, monteer adequaat een toegestane adaptor met drie contactpunten op een elektrisch contact met twee contactpunten.



VERBODEN! Gebruik nooit een verlengsnoer om uw batterijlader aan te sluiten. Sluit de batterijlader direct aan een standaard stopcontact in de muur.



VERBODEN! Sta niet toe dat kinderen zonder toezicht in de buurt van de scootmobiel spelen als de accu's worden geladen. Pride raadt u aan, de accu's niet op te laden terwijl er iemand op de scootmobiel zit.



VERPLICHT! Lees de instructies van de acculader in deze gebruiksaanwijzing en in de gebruiksaanwijzing die bij de lader hoort voordat u de accu's gaat laden.



WAARSCHUWING! Explosieve gassen kunnen vrijkomen tijdens het laadproces van de accu's. Houd de scootmobiel en de acculader ver verwijderd van ontstekingsbronnen zoals vlammen of vonken en zorg voor voldoende ventilatie tijdens het laden van de accu's.

WAARSCHUWING! U moet de accu's van uw scootmobiel met behulp van de afzonderlijke meegeleverde acculader opladen. Gebruik geen acculader van het type dat voor automobielen gebruikt wordt.

WAARSCHUWING! Controleer de lader, de bedrading en de connectoren op schade vooraleer u de lader gebruikt en indien schade is toegebracht, contacteer uw Pride Leverancier.



WAARSCHUWING! Probeer niet de accubehuizing te openen. Indien het er op lijkt dat de lader niet naar behoren werkt neemt u contact op met uw erkende Pride Leverancier.

WAARSCHUWING! Indien de acculader is voorzien van koelopeningen dient u geen voorwerpen door deze openingen proberen te steken.

WAARSCHUWING! Wees u ervan bewust dat het omhulsel van de acculader kan verhitten tijdens het opladen. Vermijd contact met de huid en plaats het apparaat niet op oppervlakken die door hitte kunnen worden beïnvloed.



WAARSCHUWING! Indien uw losse acculader niet is getest en goedgekeurd voor gebruik buitenshuis, dient u deze niet bloot te stellen aan ongunstige of extreme weersomstandigheden. Als de acculader is blootgesteld aan ongunstige of extreme weersomstandigheden, dient u deze de gelegenheid te geven zich aan de nieuwe omgevingsomstandigheden aan te passen voordat u hem weer binnenshuis gebruikt. Neem de gebruiksaanwijzing van de acculader in acht voor verdere informatie.

IV. ACCU'S EN HET LADEN

Volg deze stappen om veilig uw accu's te kunnen laden:

1. Plaats uw scootmobiel dichtbij een standaard wandcontact. **Zie figuur 14.**
2. Verwijder de sleutel uit het contact.
3. Zorg er voor dat handmatige vrijloop hendel in de rij (achteruit) positie staat.
4. Steek het snoer van de acculader in het laadcontact van je accupack of de stuurconsole van je scootmobiel en daarna in het stopcontact. We raden u aan de accu's ten minste 8 tot 14 uren te laden.

LET OP: De LED lichtjes op de lader geven verschillende stadia aan in het laadproces: stroomtoevoer van de lader is aan, laadproces in werking, laadproces voltooid. Kijk op de label op de lader voor een complete uitleg van de indicaties.

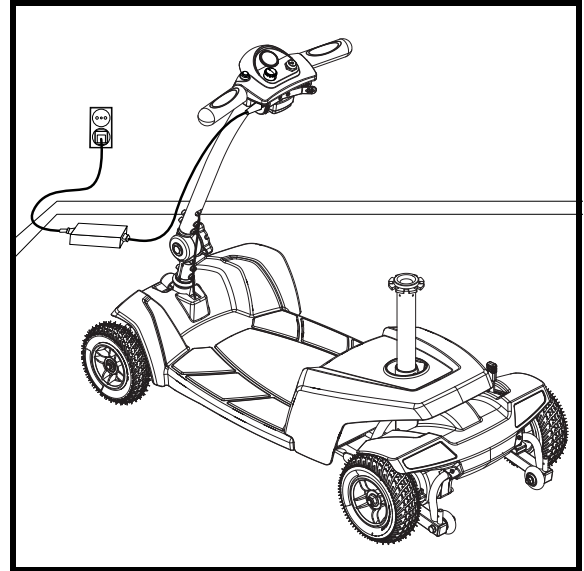

Figuur 14. De accu opladen

5. Zodra de accu's geheel zijn opgeladen, koppelt u de stekker los van het wandcontact en daarna van de lader.

LET OP: Er zit een laad-blokkeringsfunctie op uw scootmobiel. Uw scootmobiel zal niet rijden en de accu conditiemeter zal niet werken terwijl de accu's worden opgeladen.

VEEL GESTELDE VRAGEN

Hoe werkt de lader?

Wanneer uw scootmobiel's accu voltage laag is, werkt de lader harder, en zendt meer elektrische stroom naar de accu's om deze op niveau te brengen. Als het voltage een volle lading bereikt, zal de lader steeds minder en minder elektrische stroom naar de accu's sturen. Als de accu's volledig opgeladen zijn is de stroom die verstuurd wordt door de lader bijna nul ampère. Daarom, als de lader is aangesloten blijft er stroom op de accu's maar worden ze niet overladen. Wij raden u niet aan om de accu's van uw scootmobiel meer dan 24 uur op te laden.

Wat te doen als de accu's niet worden opgeladen?

- Verzekert u ervan dat de zekering op de helmstok in goede orde werkt. **Zie figuur 6.**
- Verzekert uzelf ervan dat beide einden van de lader correct zijn aangesloten.

Kan ik een andere lader gebruiken?

Laders zijn zorgvuldig geselecteerd voor een bepaald doel, en zijn speciaal geschikt bevonden voor het type, formaat, enchemische samenstelling van de betreffende accu's. Voor de veiligste en meest efficiënte manier van laden van de accu's van uw scootmobiel wielen we u aan uitsluitend gebruik te maken van de lader die als een origineel onderdeel bij uw Molenaar product werd geleverd. Iedere mogelijke methode waarbij de accu's afzonderlijk worden geladen is ten strengste verboden.

IV. ACCU'S EN HET LADEN

Hoe vaak moet ik de accu's opladen?

Twee grote factoren moeten beschouwd worden wanneer u beslist hoe vaak u de accu's moet opladen:

- Dagelijks gebruik van uw scootmobiel.
- Sporadisch gebruik van uw scootmobiel.

Met deze 2 factoren in gedachte kunt u vaststellen hoe vaak en hoe lang u uw accu's moet opladen. We hebben de externe lader ontwikkeld zodat deze uw accu's niet kan overladen. Echter, u kunt enige problemen tegenkomen als u uw accu's niet vaak genoeg oplaadt en als u de accu's niet regelmatig oplaadt. Hier volgen 5 regels die u een veilige en betrouwbare accu lading verzorgt.

- Als u uw scootmobiel dagelijks gebruikt, laadt dan de accu's op als u de scootmobiel niet meer gebruikt aan het einde van de dag. Uw scootmobiel zal elke morgen weer volledig opgeladen zijn voor uw dagelijks gebruik. We raden u aan dat u uw accu's oplaadt voor 8 – 14 uur na elk dagelijks gebruik.
- Als u uw scootmobiel 1 keer per week of minder gebruikt, laadt dan de accu's op voor 12 – 14 uur op zijn minst 1 keer per week.
- Houd uw accu's volledig geladen.
- Vermijd te diepe ontlading van uw accu's.

Hoe kan ik voor een maximale levensduur van de accu's zorgen?

Volledig geladen, diepe cyclus accu's zorgen voor een betrouwbare capaciteit en gaan langer mee. Houd zoveel mogelijk de accu's volledig gevuld. Bescherm uw scootmobiel en accu's tegen extreme hitte of koude. accu's die regelmatig diep ontladen worden, onregelmatig opgeladen worden, opgeslaan worden onder extremetemperaturen, of opgeslaan worden zonder een volledige lading kunnen permanent beschadigd worden en daardoor een onbetrouwbare prestatie leveren en een beperkte levensduur hebben.

Hoe kan ik de maximale afstand per lading bereiken?

Zelden zult u ideale rij-omstandigheden hebben, gladde, strakke of harde rij-oppervlakten, geen tegenwind of bochten. Vaak zult u hellingen, stoepen, bochten, wind, oneffen en losse ondergrond tegenkomen. Al deze rij-omstandigheden hebben invloed op de afstand of rijtijd per batterijlading. Nu volgen enkele suggesties om de maximale afstand per batterijlading te kunnen bereiken.

- Laad altijd de batterijen de dag voor gebruik.
- Behoudt maar overschrijdt niet de psi/bar/kPa luchtdruk zoals die op de luchtbanden aangegeven staat.
- Plan uw route om zoveel mogelijk hellingen, hobbelige of zachte ondergronden te voorkomen.
- Beperk uw bagagegewicht tot de noodzakelijke dingen.
- Probeer zoveel mogelijk een gelijke snelheid te houden als u op uw scootmobiel rijdt.
- Vermijd veel start- en stopsituaties, rij regelmatig.

Wat voor type en maat accu's moet ik gebruiken?

Wij raden aan om diepe cycle accu's te gebruiken dat gesloten zijn en zonder onderhoud. Allebei AGM en Gel-Cell zijn diepe cycle accu's die gelijkmatig zijn in prestatie. Gebruik geen natte cell accu's, welke verwijderbare kappen hebben.



WAARSCHUWING! Accu's bevatten corrosieve chemicaliën. Gebruik alleen AGM of Gel-Cell accu's om lekkage en explosieve condities te verminderen.

LET OP: Gesloten batterijen zijn niet duurzaam. Verwijder de kappen niet.

IV. ACCU'S EN HET LADEN

Hoe vervang ik een accu in mijn scootmobiel?



VERPLICHT! De accupolen, aansluitklemmen en aanverwante accessoires bevatten lood en loodverbindingen. Draag bij het hanteren van accu's een veiligheidsbril en geschikte handschoenen, en was uw handen na gebruik.



WAARSCHUWING! Gebruik altijd twee accu's van exact hetzelfde type, met identieke chemische samenstelling en capaciteit (Ah). Raadpleeg de specificatietabel die in deze handleiding en in de bij de acculader geleverde handleiding opgenomen is, voor aanbevolen type en capaciteit.

WAARSCHUWING! Meng geen oude en nieuwe batterijen. Vervang altijd beide batterijen tegelijkertijd.

WAARSCHUWING! Neem contact met uw Pride Leverancier op indien u vragen heeft met betrekking tot de accu's in uw scootmobiel.



WAARSCHUWING! Vervang de accu's niet als er iemand in de scootmobiel zit.

WAARSCHUWING! De accu's in uw scootmobiel mogen alleen door een goedgekeurde Pride of een bevoegde monteur onderhouden of vervangen worden.



VERBODEN! Hou gereedschap en andere metalen voorwerpen weg van de batterijpolen. Contact met gereedschap kan elektrische schokken veroorzaken.

Voor het vervangen van de accu's heeft u het volgende nodig:

- Standaard/metrische doppenset
- Verstelbare moersleutel



WAARSCHUWING! Probeer niet meer op te heffen dan u fysiek aankan. Vraag altijd om hulp wanneer dat noodzakelijk is tijdens het samenstellen of uithalen van uw scootmobiel.

1. Verwijder de zetel en achterste beschermkap.
2. De accuklemmen en het riempje losmaken en het accupack verwijderen uit de scootmobiel. Zie figuur 15.
3. Maak het accupack open voor toegang tot de batterijen. Zie figuur 16.
4. Ontkoppel de zwarte (-) en rode (+) accu kabels van de accu terminal. Zie figuur 16.



OPGELET! Trek bij het ontkoppelen niet aan de draden van de elektrische klemmen van de scootmobiel. Neem altijd de aansluiting zelf vast bij het ontkoppelen van de klem, om beschadiging van de bedrading te voorkomen.

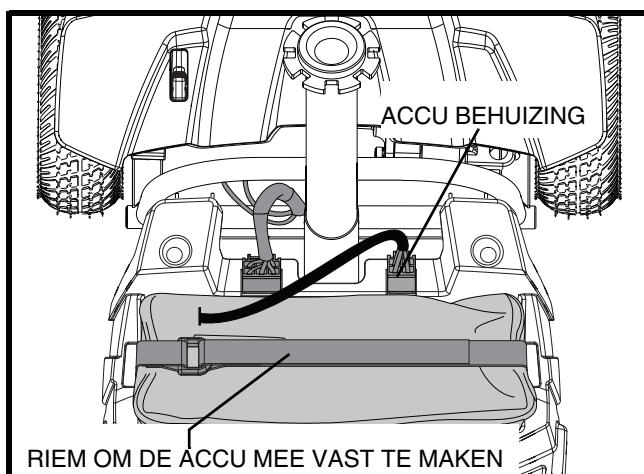

Figuur 15. Riem om de accu mee vast te maken

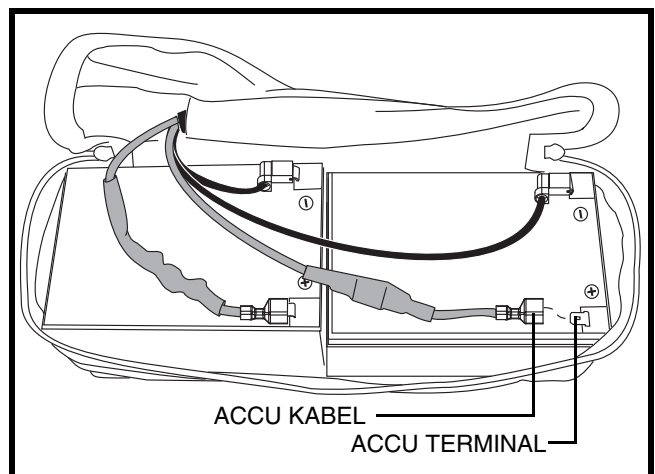

Figuur 16. Vervangen van accu's

IV. ACCU'S EN HET LADEN

5. Verwijder de oude accu.
6. Plaats een nieuwe accu in het accuhouder.
7. Verbind de rode accu kabel met de positieve (+) accu terminal.
8. Verbind de zwarte accu kabel met de negatieve (-) accu terminal.
9. Rits het accupack volledig toe.
10. Herinstalleer het accupack en verbindt dan de accuklemmen en bevestig het riempje om de accu vast te maken.
11. Plaats de zitting en de achterkap.

LET OP: Als u een beschadigde accu aantreft, zorg er dan voor dat u die meteen in een plastic tas verpakt en contact opneemt met uw bevoegde Pride Leverancier voor verwijderingsinstructies. Uw bevoegde Pride Leverancier heeft ook de nodige informatie over het recyclen van accu's, wat natuurlijk onze voorkeur is.

Waarom lijken mijn nieuwe accu's zwak?

Deep-cycle accu's gebruiken een verschillende chemische technologie dan die gebruikt wordt in auto batterijen, nikkelcadmium batterijen en andere, veel voorkomende batterijen. Deep-cycle accu's zijn specifiek ontwikkeld om kracht te leveren, te ontladen, en dan weer relatief snel op te laden.

Wij werken nauw samen met batterij fabrikanten om accu's te gebruiken die het beste de volgens specifieke behoeften uw scootmobiel ten goede komen. Verse accu's komen dagelijks aan bij Pride en worden volledig opgeladen naar onze klanten opgestuurd. Gedurende de verzending kunnen de accu's extreme temperaturen ondergaan die hun initiale prestatie kunnen beïnvloeden. Hitte en kou vermindert de laadkracht van een batterij, kou vertraagt de laadkracht beschikbaar en rekt de tijd uit die nodig is om de batterij opnieuw op te laden.

Het kan een paar dagen duren voor de temperatuur van uw scootmobiel's accu's zich aanpassen aan hun nieuwe kamer of omgeving temperatuur. Belangrijker nog is dat het een paar opladings cyclussen duurt vooraleer de kritische chemische balans is bereikt die diep cyclus batterij topprestaties laat leveren en een lang leven laat leiden.

Volg de volgende stappen om ervoor te zorgen dat u uw nieuwe accu een goede start bezorgt.

1. Laad uw accu volledig op voordat u ze de eerste keer gebruikt. Deze lading brengt de accu tot 88% van de top prestatie.
2. Gebruik uw scootmobiel in veilige en vertrouwde gebieden zodat u gewend raakt aan de hendeling van uw nieuwe scootmobiel en belast de accu niet te zwaar de eerste keer. Neem geen "heuvels" en rij geen al te lange afstanden.
3. Laad uw accu volledig op. Deze lading brengt de accu tot over 90% van de top prestatie.
4. Gebruik uw scootmobiel, dan laad uw accu wederom volledig.
5. Na vier of vijf ladingen brengt dit de accu tot 100% van de top prestatie en zullen ze per lading een langere tijd meegaan.

Hoe te hendelen bij openbaar vervoer?

Als u met uw scootmobiel gebruik wenst te maken van het openbaar vervoer, dient u vooraf contact op te nemen met de vervoerder om u zelf op de hoogte te stellen van hun specifieke voorwaarden.

V. GEBRUIK

VOORDAT U OP UW SCOOTMOBIEL STAPT

- Heeft u uw accu's volledig opgeladen? Zie IV. "Accu's en het Laden."
- Is de handmatige vrijloophendel in de rijpositie (naar achteren)? Laat de handmatige vrijloophendel nooit in de vrijloop positie (naar voren) staan tenzij u de scootmobiel handmatig aan het voortbewegen bent.
- Is de stuurkolom ontgrendeld? Zie VII. "Demontage en montage."

HET OPSTAPPEN OP UW SCOOTMOBIEL

1. Overtuig u ervan dat de sleutel uit de schakelaar is gehaald.



WAARSCHUWING! Probeer nooit in of uit uw scootmobiel te stappen zonder dat u eerst de sleutel uit de schakelaar hebt gehaald. Dit voorkomt dat de scootmobiel in beweging komt wanneer per ongeluk de gashendel wordt aangeraakt.

2. Ga naast uw scootmobiel staan.
3. Ontsluit de stoel slot hendel en draai de stoel totdat deze naar u toe gedraaid is.
4. Laat de hendel los en zorg dat de stoel weer vast in positie wordt vergrendeld.
5. Ga prettig en stevig in de stoel zitten.
6. Ontsluit de stoel slot hendel en draai de stoel totdat u vooruit kijkt.
7. Laat de hendel los en zorg dat de stoel weer vast in positie wordt vergrendeld.
8. Zet uw voeten veilig op de bodem van de scootmobiel.

VOORZORG EN CONTROLE

- Staat de stoel op de juiste hoogte afgesteld? Zie VI. "Instelbaarheid."
- Is de stoel goed vastgezet?
- Is de verstelbare stuurkolom op een comfortabele stand gezet en goed vastgezet? Zie VI. "Instelbaarheid."
- Is de sleutel volledig in de schakelaar gestoken en met de klok mee in de "aan" positie gezet?
- Werkt de claxon goed?
- Is de snelheidsschakelaar teruggedraaid naar de langzaamste stand?
- Is uw voorgestelde route vrij van mensen, dieren en hindernissen?
- Heeft u uw route zo gepland dat u zoveel mogelijk slecht terrein en hellingen vermijdt?

BEDIENING VAN UW SCOOTMOBIEL

WAARSCHUWING! De volgende punten kunnen sturen en stabiliteit anders beïnvloeden terwijl u uw scootmobiel rijdt:



- Vast houden aan of vast maken van een riem om uw huisdier te lopen.
- Dragen van passagiers (inclusief huisdieren).
- Enige artikelen van de helmstok hangen.
- Trekken of worden geduwd door een ander gemotoriseerd voertuig.

WAARSCHUWING! Houd allebei de handen aan het stuur en uw voeten te allen tijde op de vloerplaat terwijl u de scootmobiel beweegt. Deze rij positie geeft u de meeste controle over het voertuig.

- Stel de snelheidsschakelaar in op de gewenste stand. In het begin zult u de knop op de langzaamste stand zetten. Zodra u zich beter op uw gemak voelt met uw scootmobiel kunt u de snelheid verhogen.
- Leg uw handen op de handgrepen, en druk uw duim tegen de gewenste gashendel.
- De elektromagnetische rem wordt automatisch ontkoppeld en de scootmobiel accelereert soepel naar de snelheid die u van te voren hebt ingesteld.
- Trek aan de linker handgreep om linksaf te gaan.
- Trek aan de rechter handgreep om rechtsaf te gaan.

V. GEBRUIK

- Beweeg het stuur naar de middenpositie om rechtdoor te gaan.
- Laat de gashendel langzaam los om volledig tot stilstand te komen. De elektromechanische rem zal automatisch in werking treden als uw scootmobiel tot stilstand komt.

LET OP: *Uw scootmobiel's achteruitrij snelheid is langerzamer dan dat van de vooruit snelheid die u van te voren instelt met uw kiesschijf.*

HET AFSTAPPEN VAN UW SCOOTMOBIEL

1. Breng uw scootmobiel volledig tot stilstand.
2. Verwijder de sleutel uit de schakelaar.
3. Maak de zitting slot schakelaar los en draai de zitting tot u naar de zijkant van uw scootmobiel kijkt.
4. Verzeker u ervan dat de stoel goed in positie is vergrendeld.
5. Sta voorzichtig op uit de scootmobiel en ga naast de scootmobiel staan.
6. U kunt de zitting naar de zijkant laten staan om het makkelijker te maken de volgende keer om op uw scootmobiel te komen.

ENERGIE VERBRUIK AFNEMING TIMER ONDERDEEL

Uw scootmobiel heeft een energie besparend automatisch afnemend onderdeel bestemd om uw scootmobiel's accu leven te besparen. Als u per ongeluk de sleutel in het sleutelgat laat zitten in de "aan" positie maar uw scootmobiel niet gebruikt voor ongeveer 20 minuten, slaat de scootmobiel's controller automatisch af. Alhoewel de controller af is gesloten, en de scootmobiel niet kan bewegen, zal de kracht nog steeds worden geleverd aan het scootmobiel's verlichting systeem.

Als het energie verbruik afnemend onderdeel in werking gaat, neem de volgende stappen om normale functie weer opnieuw te hervatten.

1. Verwijder de sleutel van het sleutelgat.
2. Steek de sleutel weer in en voer het energie verbruik van uw scootmobiel op.

VI. INSTELBAARHEID

VERSTELBARE STUURKOLOM



WAARSCHUWING! Neem de sleutel uit de schakelaar voordat u de stuurkolom gaat aanpassen. Probeer nooit uw stuur aan te passen terwijl uw scootmobiel in beweging is.

Uw scootmobiel is voorzien van een verstelbare, draaiende stuurkolom.

1. Draai de knop om het stuur te verstellen linksom en maak zo de stuurkolom los. **Zie figuur 17.**
2. Stel het stuur in op een comfortabele stand.
3. Draai de knop rechtsom om deze weer goed vast te draaien.

LET OP: Om de stuurkolom volledig te laten zakken voor demontage of transport, moet u eerst de stoel verwijderen. Verwijder de zetel door die simpel op te heffen en te verwijderen van de scootmobiel.

DRAAIEN VAN DE ZITTING

Met behulp van de hendel voor het draaien van de zitting, deze bevindt zich aan de rechter kant van de zitting, kunt u de zitting naar verschillende posities verplaatsen. **Zie figuur 18.**

1. Trek de hendel op om de zitting te ontgrendelen.
2. Draai de zitting naar de gewenste positie.
3. Laat de hendel los om de zitting op zijn plaats te vergrendelen.

AFSTELLEN VAN DE BREEDTE VAN DE ARMLEUNING

De armleuning kan naar binnen of naar buiten toe worden versteld.

1. Maak de vergrendelknoppen van de armleuningen los. **Zie figuur 18.**
2. Verwijder de pinnen.
3. Verplaats de armleuning naar de gewenste positie.
4. Lijn de verstelgaatjes op het zittingframe en de armleuningen uit, plaats dan de pin terug.
5. Draai de vergrendelknoppen vast.

LET OP: De armleuningen kunnen ook naar boven draaien om in en uit de scootmobiel stappen makkelijker te maken.

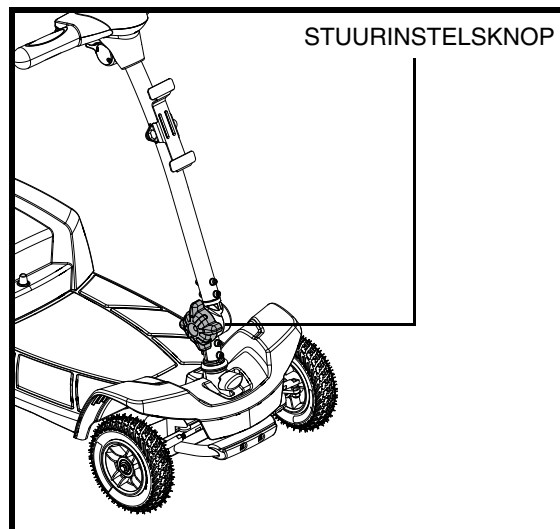

Figuur 17. Stuurinstelling

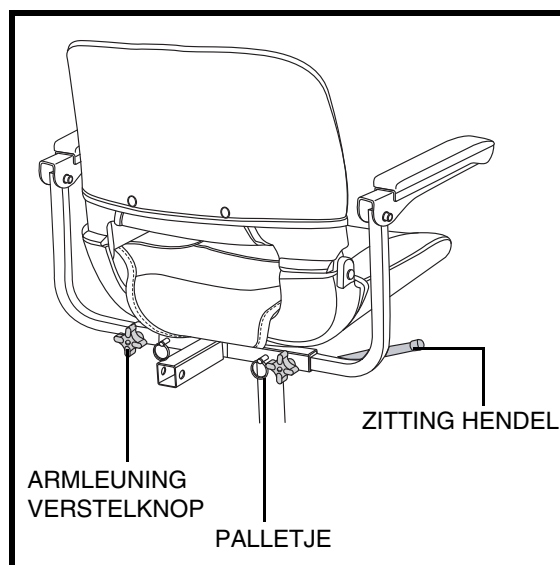

Figuur 18. Verstelling van de zitting

VI. INSTELBAARHEID

ZITHOOGTE INSTELLING

Om de stoel op één van de drie hoogtes te zetten.

Zie figuur 19.

1. Verwijder de zitting van uw scootmobiel.
2. Verwijder de achterkap van uw scootmobiel.
3. De accuklemmen loskoppelen.
4. Maak het riempje los en verwijder het accupack.
5. Gebruik de bijgevoegde ring om het palletje uit de laagste stoelpositie te trekken en te verwijderen.
6. Stel de bovenste stoelpositie naar boven of beneden in om de gewenste zithoogte te bereiken.
7. Terwijl u de hoogste stoelpositie op deze hoogte houdt, zorgt u ervoor dat de instellingsgaten met de hoogste en laagste stoelpositie overeenkomen.
8. Steek het palletje er helemaal in.
9. Vervang het accupack en sluit de accuklemmen aan.
10. Bevestig het riempje om de accu vast te maken.
11. Plaats de achterbekleding.
12. Installeer de zitting.

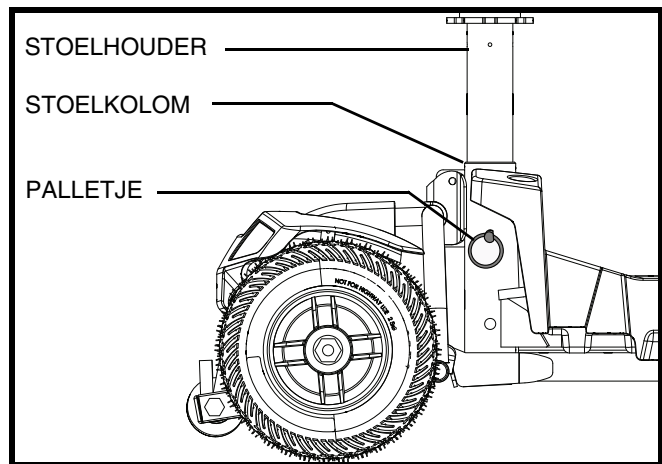

Figuur 19. Zithoogte aanpassing

VII. DEMONTAGE EN MONTAGE

DEMONTAGE

U kunt uw scootmobiel in vijf delen demonteren: de zitting, het voorstuk, het achterstuk, het achterkap, het mandje, en de accu's. **Zie figuur 20.** U heeft geen gereedschap nodig om de scootmobiel te monteren of demonteren, maar denk er aan dat de gedemonteerde onderdelen van de scootmobiel meer ruimte in beslag nemen dan de gemonteerde eenheid. Demonteer of monteer uw scootmobiel altijd op een egale, droge ondergrond met voldoende ruimte om te werken en minstens 1,5 meter (5 feet) rond de scootmobiel om te bewegen. Denk er aan dat sommige onderdelen erg zwaar zijn en dat het kan zijn dat u hulp nodig heeft om ze te tillen.

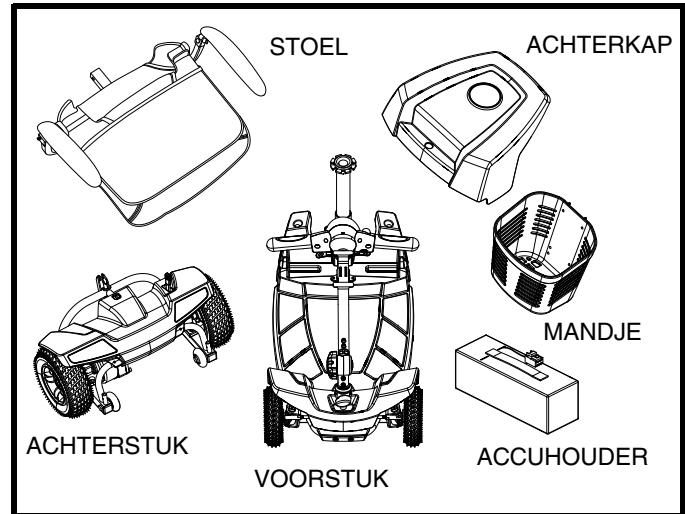

Figuur 20. Gedemonteerde scootmobiel



WAARSCHUWING! Hef geen dingen op die u fysiek niet aankan. Vraagt u, indien noodzakelijk, om hulp bij demontage van uw scootmobiel.

1. Verwijder de sleutel uit de sleutelschakelaar.
2. Vergrendel het stuur in de recht vooruit positie door de stuur vergrendelknop in te drukken en 90° met de klok mee te draaien. **Zie figuur 21.** Het voorwiel dient recht vooruit te wijzen om het stuur te vergrendelen.
3. Verwijder de zitting door deze recht omhoog van de scootmobiel te tillen. Indien u weerstand voelt bij het verwijderen van de zitting, ontgrendelt u de vergrendeling van de zitting en kantelt u de zitting voor en achter over terwijl u deze op tilt.
4. Verwijder de achterkap door ze recht op te heffen en van de scootmobiel weg te bewegen.
5. De accuklemmen loskoppelen. **Zie figuur 23.**
6. De klem loskoppelen die de voorkant met de achterkant verbindt. **Zie figuur 23.**
7. De riem losmaken die de accu vasthoudt.
8. Verwijder het accuhouder van de scootmobiel door hem recht op te heffen en van de scootmobiel weg te bewegen.



WAARSCHUWING! Indien u niet beide accu behuizingen, de kappen van de voor en achterverlichting ontkoppelt voordat u het voorstuk en achterstuk van elkaar scheidt kan dit resulteren in permanente schade aan de scooter.

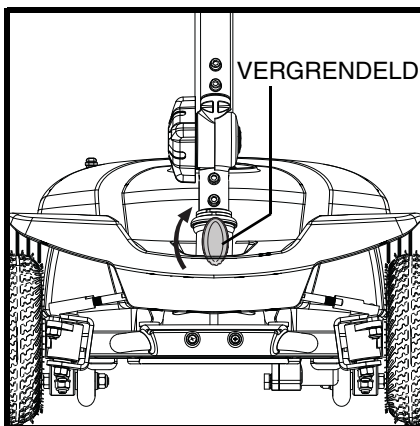

Figuur 21. Stuurkolom (vergrendeld)

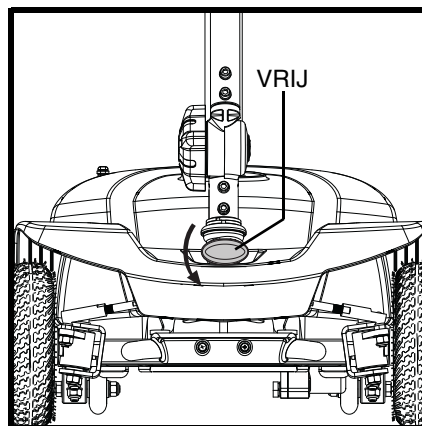

Figuur 22. Stuurkolom (Vrij)

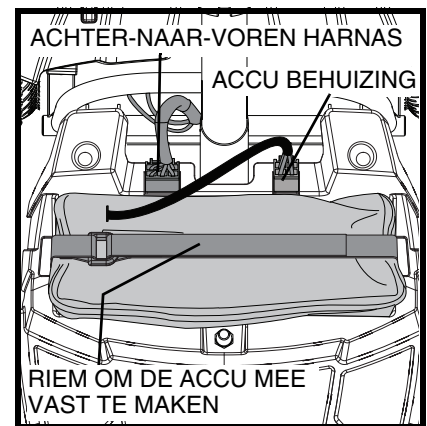

Figuur 23. Harnas Connections

VII. DEMONTAGE EN MONTAGE

Hoe het frame uit elkaar te halen

1. Breng de stuurkolom naar beneden en schroef vast.
2. Verwijder de blokkeerpen van het frame. **Zie figuur 24.**
3. Til de voet van de zetel op en draai het achterste gedeelte naar achteren tot de haken van het frame niet langer rusten op de buis van het onderste frame.
4. Scheid langzaam de twee delen. **Zie figuur 25.**

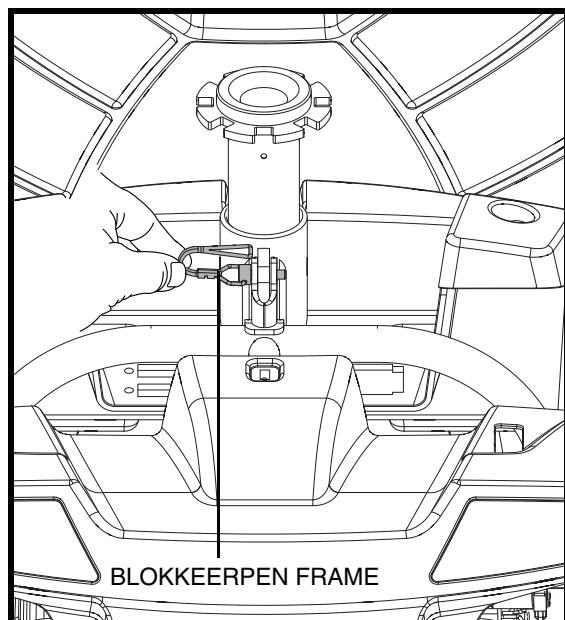

Figuur 24. Blokkeerpen Frame

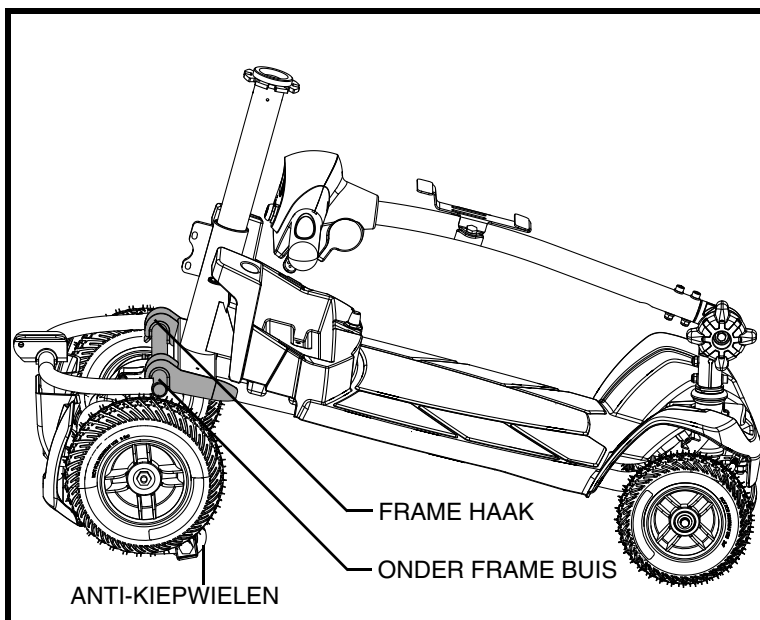

Figuur 25. Hoe het frame uit elkaar te halen

MONTAGE

LET OP: Kantel voordat u met de montage begint het achterste deel van de scootmobiel iets achterover, op de wieltjes tegen het omvallen, zoals te zien is in figuur 25.

1. Gebruik de voet van de zetel om het voorste gedeelte op te tillen terwijl u de haken van het frame van het voorste gedeelte op één lijn plaatst met de buis van het onderste frame van het achterste gedeelte. **Zie figuur 25.**
2. Als de framehaken éénmaal over het onderste deel van het frame zijn, laat u het voorste deel helemaal zakken.
3. Draai het achterste gedeelte naar voren; hierdoor valt het frame in zijn slot.
4. Plaats de blokkeerpen van het frame terug.
5. Til het stuur omhoog en draai de verstelknop van het stuur helemaal vast.
6. Installeer het accuhouder.
7. De accu en de klemmen die voor- en achterkant met elkaar verbinden terug aankoppelen.
8. Installeer de zitting en draai deze totdat hij op zijn plaats vergrendelt.
9. Ontgrendel het voorwiel door de stuur vergrendelknop met 90° tegen de klok in te draaien. **Zie figuur 22.**



WAARSCHUWING! Na montage dient u zich er van te overtuigen dat de stuur vergrendelknop op de ontgrendel positie staat voordat u met de scootmobiel gaat rijden.

VIII. HET OPLOSSEN VAN PROBLEMEN

Ieder elektromechanisch deel heeft van tijd tot tijd onderhoud nodig. Hoewel de meeste problemen die kunnen voorkomen meestal kunnen opgelost worden mits enig nadenken en gezond verstand. Veel van deze problemen ontstaan wanneer de accu's niet goed zijn opgeladen of wanneer de accu's niet goed meer zijn en geen lading meer kunnen vasthouden.

DIAGNOSTISCHE FOUT CODES

De diagnostische fout codes voor uw scootmobiel zijn bestemd om u te helpen om makkelijk en vlug de basis problemen op te lossen. Een diagnostische fout code zal biep indien een van de gevallen zich voordoet zoals ze hieronder beschreven staan. Een biepcodes begint met een reeks biepen die mekaar snel opvolgen, direct gevolgd door een reeks tragere biepen die de eigenlijke code weergeven. Deze code wordt slechts eenmaal gebiept. Om de code te herhalen, moet u de sleutel uit het contact halen en er dan opnieuw insteken.

LET OP: Uw scootmobiel zal niet lopen tenzij de flitscode is opgelost en de scootmobiel is afgezet en weer aangezet.

FOUT CODE	CONDITIE	OPLOSSING
■ (1)	De accu-voltage is laag.	Laad de accu's volledig totdat de laadmeter raangeeft dat de accu's vol zijn.
■ ■ (2)	De accu-voltage is te laag.	Laad de accu's volledig totdat de laadmeter raangeeft dat de accu's vol zijn.
■ ■ ■ (3)	Foutmelding in cilindrische spoel van derem. Mogelijk staat de vrijloophendel in de vrijloopstand.	Ontkoppel de lader en draai de sleutel uit en dan weer aan.
■ ■ ■ ■ (4)	Stroom limiet time out.	Draai de Scootmobiel uit voor een paar minuten Draai de Scootmobiel dan weer aan.
■ ■ ■ ■ ■ (5)	De handmatige vrijloop hendel staat in de (vooruit) freewheel positie.	Verwijder de sleutel, zorg dat de gashendel in de middenpositie staat (niet ingedrukt), start uw Scootmobiel opnieuw.
■ ■ ■ ■ ■ ■ (6)	Gaspedaal control hendel niet in de midden positie gedurende het opstarten.	Breng de gaspedaal control hendel naar de midden positie, draai de Scootmobiel af, en dan aan.
■ ■ ■ ■ ■ ■ ■ (7)	Snelheid pot fout.	Bel uw Pride Leverancier voor assistentie/hulp.
■ ■ ■ ■ ■ ■ ■ ■ (8)	Motor voltage fout.	Bel uw Pride Leverancier voor assistentie/hulp.
■ ■ ■ ■ ■ ■ ■ ■ ■ (9)	Andere interne fout.	Bel uw Pride Leverancier voor assistentie/hulp.

Wat te doen als al mijn scootmobiel systemen lijken te zijn uitgevallen?

- Overtuig u ervan dat de sleutel helemaal in de sleutelschakelaar zit.
- Controleer of de accu's volledig zijn opgeladen.
- Druk op de resetknop voor de hoofdstroomonderbreking. Zie III. "Uw Scootmobiel."
- Overtuig u ervan dat de accuhouder goed is bevestigd. Zie VII. "Demontage en Montage."
- Controleer of het energie besparend onderdeel niet is geactiveerd. Zie V. "Gebruik."
- Controleer de zekering van de stuurconsole. U kan die vinden onder het accuhouder.

VIII. HET OPLOSSEN VAN PROBLEMEN

Om een zekering te controleren:

1. Verwijder de zekering door deze uit zijn slot te trekken.
2. Onderzoek de zekering om er zeker van te zijn dat hij is gesprongen. **Zie figuur 26.**
3. Plaats een nieuwe zekering van het juiste type.



WAARSCHUWING! De nieuwe zekering moet exact dezelfde sterkte hebben als de oude, anders kan het elektrisch systeem beschadigd worden.

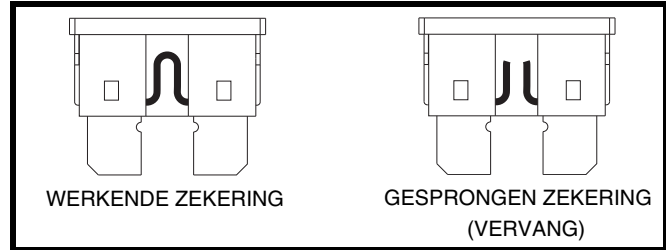

Figuur 26. Vervangen van zekeringen

Wat te doen als het opladen van de accu's van mijn scootmobiel niet lukt?

- Controleer de zekering op het onderkant van de stuurconsole. Vervang deze indien nodig.
- Als de LED's van de acculader tijdens het laadproces nooit een volledig opgeladen toestand aangeven, dient u de zekering op het onderkant van de stuurconsole. Vervang deze indien nodig.
- Zorg ervoor dat beide uiteinden van de stroomkabel van de acculader volledig naar binnen gestoken zijn.
- Zorg ervoor dat zowel de accuklemmen als de verbindingkabel voorkant-achterkant volledig in hun overeenkomstige aansluitingen zijn ingebracht.
- Als de zekering van de stuurconsole blijft overgaan, neem dan contact op met uw geautoriseerde Pride Leverancier voor onderhoud.

Wat te doen als de motor loopt maar mijn scootmobiel komt niet in beweging?

- Als de handmatige vrijloophendel naar voren is geduwd, worden de remmen ontkoppeld, en gaat er geen stroom meer naar de motor/transaxle.
- Trek de handmatige vrijloophendel naar achteren om de normale werking van uw scootmobiel weer te herstellen.

Wat te doen als de automatische zekering er steeds uit springt?

- Als de hoofdzekering er herhaaldelijk uitspringt, dient u contact op te nemen met uw erkende Pride Leverancier voor service.
- Laad de accu's van de scootmobiel vaker op. Zie IV. "Accu's en het laden."
- Als het probleem blijft bestaan, laat dan de beide accu's van uw scootmobiel testen door uw bevoegde Pride Leverancier.
- U mag ook de laad test zelf doen. Accu laadtesters zijn verkrijgbaar bij de meeste winkels waar men auto-onderdelen verkoopt. Volg de aanwijzingen die bij de laadtester zijn bijgevoegd.
- Volg de directies gegeven met de accu laadtester.
- Zie IV. "Accu's en het laden" voor informatie over het accutype van uw scootmobiel.

Wat te doen als de accu-conditiemeter op de scootmobiel steeds wegzakt en de motor stottert of weigert als ik de gashendel indruk?

- Laad uw accu's volledig op. Zie IV. "Accu's en het laden."
- Laat uw bevoegde Pride leverancier de lading van iedere accu testen.
- Zie de vorige vraag omtrent het zelf testen van uw accu's.

Als u problemen heeft met uw scootmobiel, die u niet kunt oplossen, neem dan direct contact op met uw bevoegde Pride leverancier voor informatie, onderhoud en service.

IX. VERZORGING EN ONDERHOUD

Uw scootmobiel heeft een minimum aan verzorging en onderhoud nodig. Als u denkt niet te kunnen voldoen aan het onderhoud dat hieronder is aangegeven, kunt u dit overleggen met uw bevoegde Pride leverancier. De volgende gebieden hebben een periodieke inspectie nodig of verzorging en/of onderhoud.

BANDEN DRUK

- Indien uw scootmobiel is uitgerust met luchtbanden, behoud dan altijd de psi/bar/kPa luchtdruk zoals die op elke band is aangegeven.



WAARSCHUWING! Het is belangrijk dat de psi/bar/kPa luchtdruk in luchtbanden ten allen tijde op het niveau staat zoals aangegeven op elke band. Pomp uw banden niet teveel of te weinig op. Een te lage druk kan controleverlies veroorzaken en een te hoge druk kan de banden doen ontploffen. Indien de correcte psi/bar/kPa luchtdruk niet aangehouden wordt, dan kan dat band en wiel problemen veroorzaken.

- Controleer uw banden regelmatig op slijtage.

VERVANGEN VAN DE WIELEN

Indien uw scootmobiel is voorzien van luchtbanden en u hebt een lekke band, kunt u deze laten vervangen. Indien uw scootmobiel voorzien is van een massieve band, dient hetzij de massieve band of het gehele wiel te worden vervangen, afhankelijk van het model. Neem contact op met uw erkende Pride Leverancier voor meer informatie over de vervanging van de wielen van uw scootmobiel.

WAARSCHUWING! De wielen aan uw scootmobiel mogen alleen door een goedgekeurde Pride Leverancier of een bevoegde monteur onderhouden of vervangen worden.



WAARSCHUWING! Wees er zeker van dat de sleutel uit het contact is en dat de scootmobiel niet in vrijloop staat vooraleer u deze procedure tracht uit te voeren.

WAARSCHUWING! Verwijder als u een band vervangt alleen de centrale moer, en verwijder daarna het wiel. Als verdere demontage nodig is, laat u de band volledig leeglopen om ontploffen ervan te voorkomen.

Volg onderstaande instructies op voor het vervagen van zowel lucht als massieve banden:

1. Verwijder de steutel van de sleutel schakelaar en verzeker dat de scootmobiel niet in vrijloop staat.
2. Hef die kant van de scootmobiel op, waar u de band gaat vervangen. Plaats houten blokken onder het koetswerk om de scootmobiel op te heffen.
3. Verwijder de aandrijfwielmoer en -onderlegging van de as. **Zie figuur 27.**
4. Trek het wiel van de as.
5. Schuif het wiel weer over de as. Verzekert u ervan dat de assleutel in zijn slot zit.

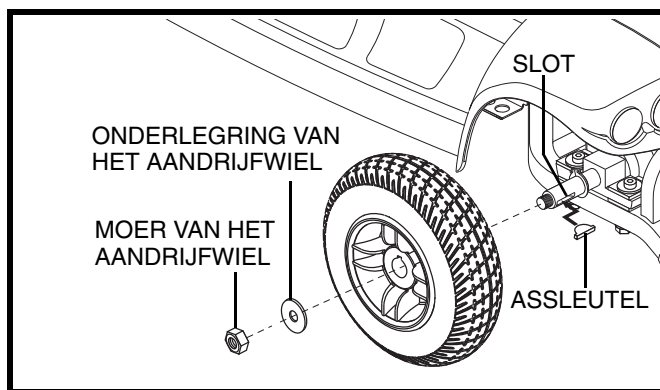

Figuur 27. Vervangen van de wielen



WAARSCHUWING! Indien de assleutel niet goed bevestigd is bij het monteren van het wiel, kan het zijn dat de elektronische remmen niet werken, dat u een letsel oploopt en/of dat het toestel schade oploopt.

6. Breng de moer en sluitring aan op de as en maak die goed vast.



WAARSCHUWING! Wees er zeker van dat de moer en de sluitring terug aangebracht worden en goed vastgemaakt worden

7. Verwijder de blokken vanonder de scootmobiel.

IX. VERZORGING EN ONDERHOUD

UITERLIJKE OPPERVLAKKEN

Bumpers en andere oppervlakken kunnen ook onderhouden worden met rubber of vinyl conditioner.



WAARSCHUWING! Gebruik geen rubber of vinyl conditioner op een vinyl stoel of bandprofiel; deze kunnen hierdoor gevaarlijk glad worden.

SCHOONMAKEN EN DESINFECTEREN

- Gebruik een vochtige doek en een mild, niet schurend reinigingsmiddel om de plastic en metalen delen van uw scootmobiel schoon te maken. Vermijdt het gebruik van producten die krassen op het oppervlak van uw scootmobiel zouden kunnen veroorzaken.
- Indien noodzakelijk kunt u het product reinigen met een goedgekeurd desinfectiemiddel. Zorg er voor gebruik voor, dat het middel veilig is voor gebruik op uw scootmobiel.



WAARSCHUWING! Volg alle veiligheidsinstructies voor het correcte gebruik van het desinfectiemiddel en/of reinigingsmiddel vooraleer het op uw product te gebruiken. Indien u dat niet doet, riskeert uw huidirritatie of voortijdige schade aan bekleding en afwerking van de scootmobiel.

ACCU VERBINDINGEN

Controleer of alle verbindingen goed vastzitten en niet roesten.

HARNAS BEDRADING

- Controleer regelmatig alle verbindingen.
- Controleer regelmatig alle bedrading isolatie, ook die van de acculader, op slijtage en schade.
- Laat iedere beschadigde aansluiting, verbinding of isolatie repareren of vervangen door een bevoegde Pride service monteur, voordat u uw scootmobiel gaat gebruiken.



VERBODEN! Alhoewel de scootmobiel aan de vereiste testvoorschriften betreffende het binnendringen van vloeistoffen voldoet, dient u elektrische aansluitingen uit de buurt van vocht te houden, met inbegrip van rechtstreekse blootstelling aan water of lichaamsvloeistoffen en incontinentie. Inspecteer de elektrische onderdelen regelmatig op tekenen van corrosie en vervang ze indien nodig.

ABS PLASTIEK DEKMANTEL

De kap van de stuurstand, de voorste kap en de achterkap zijn gemaakt met duurzaam ABS plastic en zijn voorzien van een geavanceerde urethaan verf. Een lichte applicatie autowas zal de kappen helpen hun hoge glans te behouden.

DE ASLAGERS EN DE MOTOR/AS MONTAGE

U hoeft deze onderdelen niet te oliën, omdat deze alle zijn voorgeolied en afgesloten.

MOTORBORSTELS

De motorborstels zitten in de behuizing van de motoras. Ze moeten periodiek geïnspecteerd worden door uw bevoegde Pride Vertegenwoordiger.

BEDIENINGSPANEEL, LADER EN ACHTER ELECTRONIE

- Hou deze gedeelten vrij van vocht.
- Laat deze gedeelten gronding drogen als ze blootgesteld zijn geweest aan vocht, voor u uw scootmobiel weer gebruikt.

IX. VERZORGING EN ONDERHOUD

VERVANGING VAN EEN NYLON MOER

Iedere nylon moer die bij periodieke onderhoudswerkzaamheden, montage of demontage wordt verwijderd van de scootmobiel dient te worden vervangen door een nieuw exemplaar. Nylon moeren kunnen niet worden hergebruikt, omdat er schade kan ontstaan aan de nylon schroefdraad, waardoor er niet meer sprake is van een goede bevestiging. Nylon moeren zijn verkrijgbaar bij uw lokale ijzerwarenhandel of bij uw erkende Pride Leverancier.

HET OPSLAAN VAN UW SCOOTMOBIEL

Als u van plan bent uw scootmobiel een bepaalde periode niet te gebruiken, is het raadzaam het volgende te doen:

1. Laad de accu's volledig op voordat u ze gaat opslaan.
2. Verwijder de accu pakken van de scootmobiel.
3. Sla uw scootmobiel op in een warme droge omgeving.
4. Vermijd de opslag van uw scootmobiel in ruimten waar deze wordt blootgesteld aan grote temperatuursverschillen.

Accu's die regelmatig en diep ontladen worden, die onregelmatig opgeladen worden, die opgeslaan worden onder extreme temperaturen of zonder volledig te zijn opgeladen, kunnen permanent beschadigd worden wat op zijn beurt resulteert in onbetrouwbare prestaties en een beperkte levensduur. Het wordt aangeraden om uw accu's regelmatig op te laden, ook tijdens een lange periode van inactiviteit, om een betrouwbare prestatie te blijven garanderen.



WAARSCHUWING! Bescherm uw accu's altijd tegen vriestemperaturen en laad nooit een bevroren accu op. Een bevroren accu opladen kan die accu beschadigen.

Voor langere opslag is het beter enkele planken onder het frame van uw scootmobiel te plaatsen om deze van de grond te tillen. Dit haalt namelijk het gewicht van de banden en voorkomt het vormen van kale plekken op uw banden.

AFVOER VAN UW SCOOTMOBIEL

U dient uw scootmobiel volgens de plaatselijk geldende regels af te voeren. Neem contact op met de lokale afvalverwerking of uw erkende Pride Leverancier voor informatie omtrent de juiste wijze van afvoer van de verpakkingen van uw elektrische rolstoe, het metalen frame, de plastieken onderdelen, de electronica, accu's en de neoprene, silicone, en polyurethane materialen.

X. GARANTIE

BEPERKTE GARANTIE VAN TWEE JAAR

De structurele componenten: het platform, de vork, de stoelbevestiging en de lasnaden.
De aandrijflijn: het differentieel, de motor en de remmen.

BEPERKTE GARANTIE VAN EEN JAAR

Uw Pride scootmobiel is volledig gegarandeerd voor twaalf (12) maanden van de datum van aankoop tegen materiaal- en fabricagefouten. Deze garantie vermindert uw rechten niet, maar breidt ze uit.

Alle elektronische onderdelen, zoals het controlesysteem en de batterij-opladers, hebben een (1) jaar garantie. Het onderhoud aan deze onderdelen moet uitgevoerd worden door uw erkende Pride Leverancier, zoniet vervalt uw garantie.

NIET ONDER GARANTIE

Deze garantie geldt niet voor zaken die misschien vervangen moeten worden door normaal gebruik (banden, riemen, lampen, vinyl, plastic, motor borstels, zekeringen, en accu's), of door schade aan dit product door misbruik of ongeluk waarvoor Pride of de Dealer van Pride niet voor verantwoordelijk kan worden gehouden. Deze garantie telt niet voor arbeid of oproep.

ACCU'S

Accu's zijn voor zes (6) maanden gegarandeerd door de producent.

Het langzame verslechteren van de prestaties van de batterijen omdat ze leeg werden opgeslagen, of voor lange tijd in koude omstandigheden werden opgeslagen, of omdat ze door zwaar gebruik verslijten, is niet in deze garantie inbegrepen.

SERVICE CONTROLE EN GARANTIE SERVICE

Garantie service kan door een bevoegde Pride Leverancier worden gedaan. Neem alstublieft contact op met uw bevoegde Pride Leverancier voor advies over de huidige prijs voor een service bezoek.

VERVANGSTUKKEN

De beschikbaarheid van vervangstukken hangt af van de goede wil van uw leverancier, niet van de producent. Voor meer informatie betreffende vervangstukken, neem alstublieft contact op met uw Pride Leverancier.

NOTITIES

NOTITIES



Pride[®]
Mobility Products Europe B.V.

*Castricummer Werf 26
1901 RW Castricum
The Netherlands*

www.pridemobility.com

* I NFMANU4204 *